



# HENDI

## MANUAL MEAT MIXER

282168, 282281, 282687

GB: User manual	6	LV: Lietotāja rokasgrāmata	32
DE: Benutzerhandbuch	7	LT: Naudojimo instrukcija	34
NL: Gebruikershandleiding	10	PT: Manual do utilizador	36
PL: Instrukcja obsługi	12	ES: Manual del usuario	38
FR: Manuel de l'utilisateur	14	SK: Používateľská príručka	40
IT: Manuale utente	16	DK: Brugervejledning	42
RO: Manual de utilizare	18	FI: Käyttöopas	44
GR: Εγχειρίδιο χρήστη	20	NO: Brukerhåndbok	45
HR: Korisnički priručnik	22	SI: Navodila za uporabo	47
CZ: Uživatelská příručka	24	SE: Användarhandbok	49
HU: Felhasználói kézikönyv	26	BG: Ръководство за потребителя	51
UA: Посібник користувача	28	RU: Руководство пользователя	53
EE: Kasutusjuhend	30		

MANUAL MEAT MIXER	GB
MANUELLER FLEISCHMISCHER	DE
HANDMATIGE VLEESMENGER	NL
MIESZARKA RĘCZNA DO FARSZU	PL
MÉLANGEUR MANUEL À VIANDE	FR
MESCOLATORE MANUALE PER CARNE	IT
MALAXOR MANUAL PENTRU CARNE	RO
ΧΕΙΡΟΚΙΝΗΤΟΣ ΑΝΑΜΙΚΤΗΡΑΣ ΚΡΕΑΤΟΣ	GR
RUČNA MIJEŠALICA ZA MESO	HR
RUČNÍ MÍCHAČKA NA MASO	CZ
KÉZI HÚSKEVERŐ	HU
РУЧНИЙ ЗМІШУВАЧ ДЛЯ М'ЯСА	UA
KÄSITSI LIHASEGAJA	EE
ROKAS GAĻAS MAISĪTĀJS	LV
RANKINIŠ MĒSOS MAIŠYTUVAS	LT
MISTURADOR MANUAL DE CARNE	PT
MEZCLADORA MANUAL DE CARNE	ES
RUČNÝ MIEŠAČ NA MÄSO	SK
MANUEL KØDHAKKERBLANDER	DK
KÄSIKÄYTTÖINEN LIHASEKOITIN	FI
MANUELL KJØTTBLANDER	NO
ROČNI MEŠALNIK ZA MESO	SI
MANUELL KÖTTBLANDARE	SE
РЪЧЕН МИКСЕР ЗА МЕСО	BG
РУЧНОЙ МЯСОМЕС	RU



## READ MANUAL

GB: Read user manual and keep this with the appliance.  
 DE: Lesen Sie das Benutzerhandbuch und bewahren Sie es zusammen mit dem Gerät auf.  
 NL: Lees de gebruikershandleiding en bewaar deze bij het apparaat.  
 PL: Należy przeczytać instrukcję obsługi i zachować ją wraz z urządzeniem.  
 FR: Lisez le manuel d'utilisation et conservez-le avec l'appareil.  
 IT: Leggere il manuale dell'utente e conservarlo con l'apparecchiatura.  
 RO: Citiți manualul de utilizare și păstrați-l împreună cu aparatul.  
 GR: Διαβάστε το εγχειρίδιο χρήστη και φυλάξτε το μαζί με τη συσκευή.  
 HR: Pročitajte upute za uporabu i sačuvajte ovo uz uređaj.  
 CZ: Přečtěte si uživatelskou příručku a uschovejte ji u spotřebiče.  
 HU: Olvassa el a használati útmutatót, és tartsa azt a későbbiek közelében.  
 UA: Прочитайте посібник користувача та тримайте його разом із приладом.

EE: Lugege kasutusjuhendit ja hoidke seda koos seadmega.  
 LV: Izlasiet lietošanas pamācību un saglabājiet to kopā ar ierīci.  
 LT: Perskaitykite naudojimo instrukciją ir palikite ją su prietaisu.  
 PT: Leia o manual do utilizador e guarde-o juntamente com o aparelho.  
 ES: Lea el manual del usuario y consérvelo con el aparato.  
 SK: Prečítajte si návod na použitie a uschovajte ho spolu so spotrebičom.  
 DK: Læs brugervejledningen, og opbevar den sammen med apparatet.  
 FI: Lue käyttöohje ja säilytä se laitteen mukana.  
 NO: Les bruksanvisningen og ta vare på den.  
 SI: Preberite navodila za uporabo in jih shranite skupaj z napravo.  
 SE: Läs bruksanvisningen och förvara den tillsammans med produkten.  
 BG: Прочетете ръководството за потребителя и го запазете заедно с уреда.  
 RU: Прочтите руководство пользователя и сохраните его вместе с прибором.



## INDOOR

GB: For indoor use only.  
 DE: Nur zur Verwendung im Innenbereich.  
 NL: Alleen voor gebruik binnenshuis.  
 PL: Do użytku wewnątrz pomieszczeń.  
 FR: Pour l'usage à l'intérieur seulement.  
 IT: Destinato solo all'uso domestico.  
 RO: Doar pentru uz la interior.  
 GR: Για χρήση μόνο σε εσωτερικό χώρο.  
 HR: Samo za unutarnju upotrebu.  
 CZ: Pouze pro vnitřní použití.  
 HU: Csak beltéri használatra.  
 UA: Використовувати тільки всередині приміщення.  
 EE: Ainult sisetingsimustes kasutamiseks.

LV: Tikai lietošanai telpās.  
 LT: Naudoti tik patalpoje.  
 PT: Apenas para uso interno.  
 ES: Sólo para uso en interiores.  
 SK: Iba na vnútorné použitie.  
 DK: Kun til indendørs brug.  
 FI: Vain sisäkäyttöön.  
 NO: Kun til innendørs bruk.  
 SI: Samo za uporabo v zaprtih prostorih.  
 SE: Endast för inomhusbruk.  
 BG: Да се използва само на закрито.  
 RU: Использовать только в помещениях.



GB: NOTE: This manual is translated from original English manual using AI and machine translations.  
 DE: HINWEIS: Dieses Handbuch wurde aus dem englischen Originalhandbuch mit KI und maschinellen Übersetzungen übersetzt.  
 NL: OPMERKING: Deze handleiding is vertaald vanuit de originele Engelse handleiding met behulp van AI en machinevertalingen.  
 PL: UWAGA: Niniejszy podręcznik został przetłumaczony z oryginalnego podręcznika w języku angielskim przy użyciu AI i tłumaczeń maszynowych.  
 FR: REMARQUE : Ce manuel est traduit à partir du manuel original en anglais à l'aide de l'IA et de traductions automatiques.  
 IT: NOTE: Questo manuale è tradotto dal manuale originale in inglese utilizzando l'intelligenza artificiale e le traduzioni automatiche.  
 RO: NOTA: Acest manual este tradus din manualul original în limba engleză folosind AI și traduceri automate.  
 GR: ΣΗΜΕΙΩΣΗ: Αυτό το εγχειρίδιο μεταφράζεται από το πρωτότυπο αγγλικό εγχειρίδιο χρησιμοποιώντας AI και αυτόματες μεταφράσεις.  
 HR: NAPOMENA: Ovaj priručnik je preveden iz izvornog engleskog priručnika s AI i strojnim prijevodima.  
 CZ: POZNÁMKA: Tato příručka je přeložena z původní anglické příručky pomocí umělé inteligence a strojových překladů.  
 HU: MEGJEGYZÉS: Ez a kézikönyv az eredeti angol kézikönyvből származik, mesterséges intelligenciával és gépi fordítások segítségével.  
 UA: ПРИМІТКА: Цей посібник перекладається з оригінального англійського посібника з використанням штучного інтелекту та машинного перекладу.  
 EE: MÄRKUS: Käesolev kasutusjuhend on tõlgitud originaal inglise keeles, kasutades AI ja masinate tõlkeid.  
 LV: PIEZĪME: Šī rokasgrāmata tiek tulkota no oriģinālās angļu valodas rokasgrāmatas, izmantojot maksliģā intelekta un veļas mašīnas tulkojumus.  
 LT: PASTABA: Šis vadovas išverstas iš originalaus angly kalbos vadovo naudojant dirbtinį intelektą ir mašininį vertimą.  
 PT: NOTA: Este manual é traduzido do manual original em inglês utilizando IA e traduções de máquinas.  
 ES: NOTA: Este manual está traducido del manual original en inglés utilizando IA y traducciones automáticas.  
 SK: POZNÁMKA: Táto príručka je preložená z pôvodnej anglickej príručky pomocou umelej inteligencie a strojového prekladu.  
 DK: BEMÆRK: Denne vejledning er oversat fra den originale engelske vejledning ved hjælp af AI og maskinoversættelser.  
 FI: HUOMAUTUS: Tämä opas on käännetty alkuperäisestä englanninkielisestä oppaasta käyttäen tekoälyä ja konekäännöksiä.  
 NO: MERK: Denne håndboken oversettes fra den originale engelske håndboken ved hjelp av AI og maskinoversettelser.  
 SI: OPOMBA: Ta priročnik je preveden iz izvirnega angleškega priročnika z uporabo umetne inteligence in strojnih prevodov.  
 SE: NOTERA: Denna handbok är översatt från den engelska originalmanualen med AI och maskinöversättning.  
 BG: ЗАБЕЛЕЖКА: Това ръководство е преведено от оригиналното английско ръководство с помощта на AI и машинни преводи.  
 RU: ПРИМЕЧАНИЕ: Это руководство переведено из оригинального руководства на английском языке с использованием ИИ и машинных переводов.



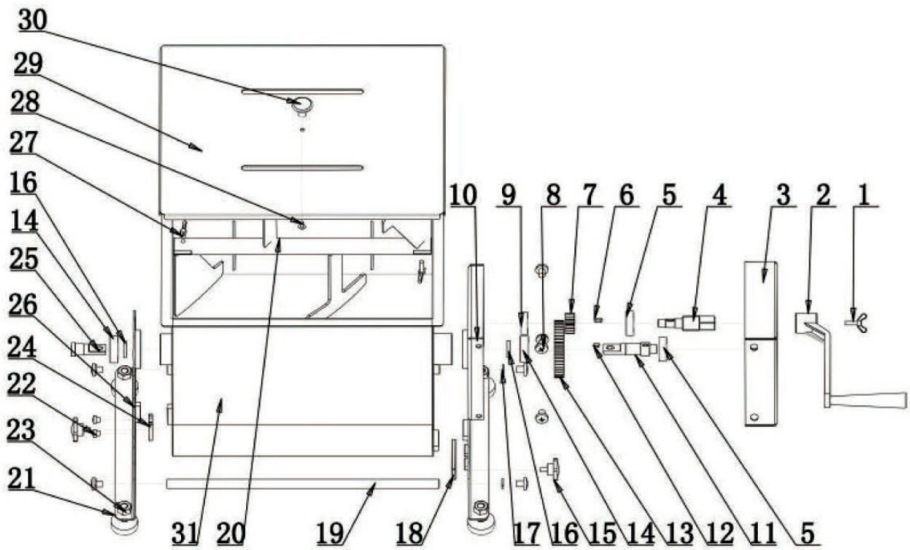
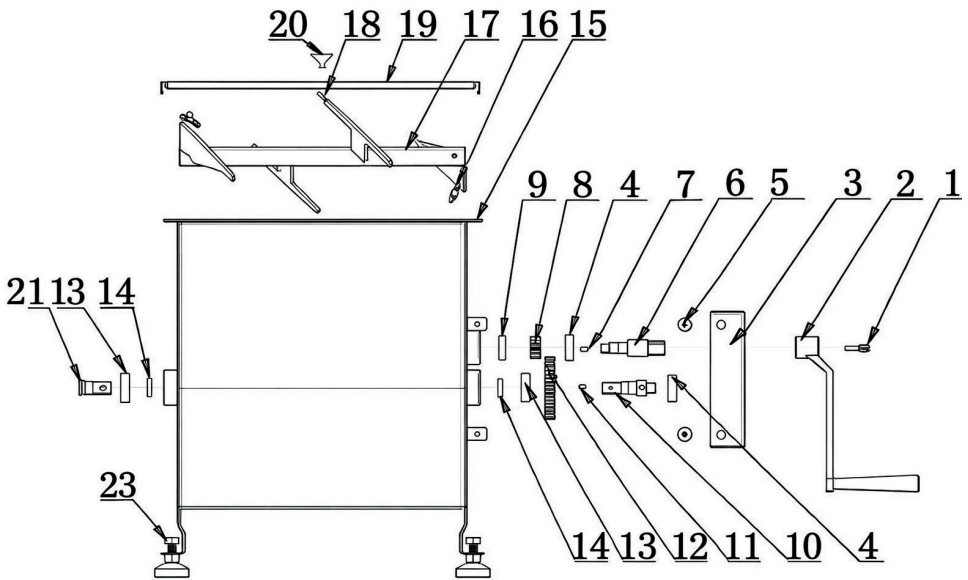

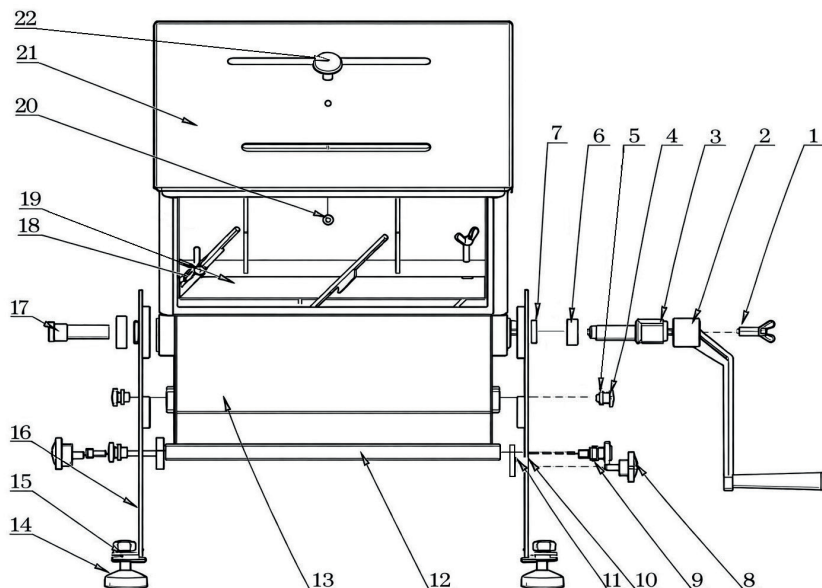

GB: Technical specifications / DE: Technische Angaben / NL: Technische gegevens / PL: Dane techniczne / FR: Données techniques / IT: Parametri di base / RO: Parametrii de bază / GR: Βασικές παράμετροι / HR: Tehnički podaci / CZ: Technická specifikace / HU: Műszaki adatok / UA: Технічні характеристики / EE: Tehnilised andmed / LV: Tehniskās specifikācijas / LT: Techninės specifikacijos / PT: Especificações técnicas / ES: Especificaciones técnicas / SK: Technické špecifikácie / DK: Technical specifications / FI: Tekniset tiedot / NO: Tekniske spesifikasjoner / SI: Tehnične specifikacije / SE: Tekniska specifikationer / BG: Технически спецификации / RU: Технические данные

A	282168	282281	282687
B	11 L		20 L
C	6,5 kg		11,7 kg
D	•	•	×
E	1:1		3:1
F	240×460×(H)410 mm	285×550×(H)385 mm	580×250×(H)415 mm
G	8 kg	9,5 kg	7,5 kg

A: GB:Item no. / DE:Art.-Nr. / NL:Artikelnr. / PL:Nr pozycji / FR:N° d'article / IT:N. articolo / RO:Nr. articolului / GR:Αρ. είδους / HR:Broj stavke / CZ: Položka č. / HU:Cikkszám / UA:Номер елемента / EE:Artikli nr. / LV:Vienuma Nr. / LT:Prekės Nr. / PT:Item n.o / ES:N.o de artículo / SK:Č. položky / DK:Varenr. / FI:Kohteen nro / NO:Varenr. / SI:Št. izdelka / SE:Art.nr / BG:Номер на елемент / RU:Номер позиции

B: EN: Bowl capacity / DE: Kesselvolumen / NL: Kuipinhoud / PL: Pojemność dzieży / FR: Capacité de la cuve / IT: Capacità della vasca / RO: Capacitatea cuvei / GR: Χωρητικότητα κάδου / HR: Kapacitet posude / CZ: Objem nádoby / HU: Tál kapacitása / UA: Об'єм діжі / EE: Kaussi maht / LV: Tvertnes ietilpība / LT: Talpos tūris / PT: Capacidade da cuba / ES: Capacidad del recipiente / SK: Objem nádoby / DK: Beholderkapacitet / FI: Kulhon tilavuus / NO: Kapasitet på beholderen / SI: Prostornina posode / SE: Skållkapacitet / BG: Капацитет на съда / RU: Объем дежи

C: EN: Max. load / DE: Max. Füllmenge / NL: Max. vulgewicht / PL: Maks. wkład / FR: Charge max. / IT: Carico max. / RO: Încărcătură max. / GR: Μέγιστο φορτίο / HR: Maks. punjenje / CZ: Max. náplň / HU: Max. töltet / UA: Макс. завантаження / EE: Maks. täitekoogus / LV: Maks. ielāde / LT: Maks. įkrova / PT: Carga máx. / ES: Carga máx. / SK: Max. náplň / DK: Maks. fyldning / FI: Maks. täyttömäärä / NO: Maks. fyllmengde / SI: Maks. polnitev / SE: Max. fyllning / BG: Макс. зареждане / RU: Макс. загрузка

D: EN: Bowl type (× - fixed, • - movable) / DE: Kesseltyp (× - fest, • - beweglich) / NL: Kuitype (× - vast, • - verplaatsbaar) / PL:



Rodzaj dzieży (x - statá, • - ruchoma) / FR: Type de cuve (x - fixe, • - mobile) / IT: Tipo di vasca (x - fissa, • - mobile) / RO: Tip cuvă (x - fixă, • - mobilă) / GR: Τύπος κόβου (x - σταθερός, • - κινητός) / HR: Vrsta posude (x - fiksna, • - pokretna) / CZ: Typ nádoby (x - pevná, • - pohyblivá) / HU: Tál típusa (x - fix, • - mozgatható) / UA: Тип діжі (x - стаціонарна, • - рухома) / EE: Kaussi tüüp (x - fikseeritud, • - liigutatav) / LV: Tvertnes veids (x - fiksēta, • - pārvietojama) / LT: Talpos tipas (x - fiksuota, • - judinama) / PT: Tipo de cuba (x - fixa, • - móvel) / ES: Tipo de recipiente (x - fijo, • - móvil) / SK: Typ nádoby (x - pevná, • - pohyblivá) / DK: Beholdertype (x - fast, • - bevægelig) / FI: Kulhotyyppi (x - kiinteä, • - liikuteltava) / NO: Beholdertype (x - fast, • - bevegelig) / SI: Vrsta posode (x - fiksna, • - premična) / SE: Skåltyp (x - fast, • - rörlig) / BG: Тип съд (x - фиксиран, • - подвижен) / RU: Тип дежи (x - стационарная, • - подвижная)

E: EN: Gear ratio / DE: Übersetzungsverhältnis / NL: Overbrengingsverhouding / PL: Wartość przelozenia / FR: Rapport de transmission / IT: Rapporto di trasmissione / RO: Raport de transmisie / GR: Λόγος μετάδοσης / HR: Prijenosni omjer / CZ: Převodový poměr / HU: Áttételi arány / UA: Передавальне число / EE: Ülekandearv / LV: Pārnesuma attiecība / LT: Perdavimo santykis / PT: Relação de transmissão / ES: Relación de transmisión / SK: Prevodový pomer / DK: Udvekslingsforhold / FI: Väliytysuhde / NO: Utevekslingsforhold / SI: Prestavno razmerje / SE: Utväxlingsförhållande / BG: Предавателно отношение / RU: Передаточное число

F: EN: Dimensions / DE: Abmessungen / NL: Afmetingen / PL: Wymiary / FR: Dimensions / IT: Dimensioni / RO: Dimensiuni / GR: Δυστάσεις / HR: Dimenzije / CZ: Rozměry / HU: Méretek / UA: Розміри / EE: Mõõtmed / LV: Izmēri / LT: Matmenys / PT: Dimensões / ES: Dimensiones / SK: Rozmery / DK: Mål / FI: Mitat / NO: Mål / SI: Dimenzije / SE: Mått / BG: Размери / RU: Габариты

G: EN: Net weight / DE: Nettogewicht / NL: Nettogewicht / PL: Masa netto / FR: Poids net / IT: Peso netto / RO: Greutate netă / GR: Καθαρό βάρος / HR: Neto masa / CZ: Čistá hmotnost / HU: Nettó tömeg / UA: Маса нетто / EE: Netokaal / LV: Neto svars / LT: Neto masė / PT: Peso líquido / ES: Peso neto / SK: Čistá hmotnosť / DK: Nettovægt / FI: Nettopaino / NO: Nettvekt / SI: Neto masa / SE: Nettovikt / BG: Нето тегло / RU: Масса нетто

GB: Remark: Technical specification is subjected to change without prior notification.  
DE: Anmerkung: Die technische Spezifikation kann ohne vorherige Ankündigung geändert werden.  
NL: Opmerking: De technische specificatie zijn onderworpen aan wijzigingen zonder voorafgaande kennisgeving.  
PL: Uwaga: Specyfikacja techniczna może zostać zmieniona bez powiadomienia.  
FR: Remarque: La spécification technique peut être modifiée sans notification préalable.  
IT: Osservazione: Le specifiche tecniche sono soggette a modifiche senza preavviso.  
RO: Observație: Specificația tehnică se poate modifica fără notificare prealabilă.  
GR: Σημείωση: Οι τεχνικές προδιαγραφές μπορούν να αλλάξουν χωρίς προειδοποίηση.  
HR: Napomena: Tehničke specifikacije podložne su promjenama bez prethodne obavijesti.  
CZ: Poznámka: Technická specifikace se může změnit bez předchozího upozornění.  
HU: Megjegyzés: A műszaki adatok előzetes értesítés nélkül változhatnak.  
UA: Зауваження: Технічні характеристики можуть змінюватися без попереднього повідомлення.  
EE: Märkus: Tehnilisi andmeid võidakse muuta ilma eelneva teavitamiseta.  
LV: Piezīme: Tehniskās specifikācijas var tikt mainītas bez iepriekšēja brīdinājuma.  
LT: Pastaba: Techninė specifikacija gali būti keičiama be išankstinio įspėjimo.  
PT: Observação: As especificações técnicas estão sujeitas a alterações sem notificação prévia.  
ES: Observación: Las especificaciones técnicas están sujetas a cambios sin previo aviso.  
SK: Poznámka: Technické špecifikácie podliehajú zmenám bez predchádzajúceho oznámenia.  
DK: Bemærkning: Tekniske specifikationer kan ændres uden forudgående varsel.  
FI: Huomautus: Teknisiä tietoja voidaan muuttaa ilman ennakkoilmoitusta.  
NO: Merknad: Teknisk spesifikasjon kan endres uten forhåndsvarsel.  
SI: Opomba: Tehnične specifikacije se lahko spremenijo brez predhodnega obvestila.  
SE: Anmärkning: Tekniska specifikationer kan ändras utan föregående meddelande.  
BG: Забележка: Техническите спецификации подлежат на промяна без предварително уведомление.  
RU: Примечание. Технические характеристики могут быть изменены без предварительного уведомления.



Dear Customer,

Thank you for purchasing this Hendi appliance. Read this user manual carefully, paying particular attention to the safety regulations outlined below, before installing and using this appliance for the first time.

### Safety instructions

- Only use the appliance for the intended purpose it was designed for, as described in this manual.
- The manufacturer is not liable for any damage caused by incorrect operation and improper use.
- **NEVER USE A DAMAGED APPLIANCE!** Any repairs should only be carried out by a supplier or qualified person to avoid danger or injury.
- Never try to open the housing of the appliance yourself.
- Do not insert objects into the housing of the appliance.
- This appliance should be operated by trained personnel in kitchen of the restaurant, canteens or bar staff, etc.
- This appliance should not be operated by persons with reduced physical, sensory or mental capabilities, or persons that have a lack of experience and knowledge.
- This appliance should, under any circumstances, not be used by children.
- Never use accessories or any extra devices other than those supplied with the appliance or recommended by the manufacturer. Failure to do so could pose a safety risk to the user and could damage the appliance. Only use original parts and accessories.
- Do not cover the appliance in operation.
- Do not place any objects on top of the appliance.

### Special safety instructions

- **WARNING!** Never use the appliance without top cover. Its purpose is to protect both the operator and the processed product.
- **WARNING!** ALWAYS keep hands, long hair and clothing away from the moving parts.
- This appliance should not be used for cutting frozen food, bone-in meat or fish, etc.
-  **WARNING!** Do not put the hands into the discharge opening during operation.

### Intended use

- This appliance is intended to be used for commercial applications, for example in kitchens of restaurants, canteens, hospital and in commercial enterprises such as bakeries, butcheries, etc., but not for continuous mass production of food.
- The appliance is designed for mixing up minced meat. Any other use may lead to damage to the appliance or personal injury.
- Operating the appliance for any other purpose shall be deemed a misuse of the device. The user shall be solely liable for improper use of the device.

### Exploded diagram with part list

Model 282687 (Fig. 1 on page 3)

No.	Part name	Qty	No.	Part name	Qty
1	Butterfly screw	1	13	Bearing	2

2	Handle	1	14	Hydraulic oil seal	2
3	Gearbox assembly	1	15	Tank assembly	1
4	Bearing	2	16	Butterfly screw	2
5	Screw	4	17	Mixing shaft assembly	1
6	Small gear shaft	1	18	Screw	1
7	Flat key	1	19	Lid	1
8	Small gear	1	20	Lid handle	1
9	Bearing	1	21	Back shaft	1
10	Big gear shaft	1	22	Feet	4
11	Flat key	1	23	Nut	8
12	Big gear	1			

Model 282281 (Fig. 2 on page 3)

No.	Part name	Qty	No.	Part name	Qty
1	Butterfly screw	1	17	Spring washer	4
2	Handle	1	18	Locking nut	1
3	Gearbox assembly	1	19	Pull rod	2
4	Small gear shaft	1	20	Mixing shaft assembly	1
5	Bearing	1	21	Feet	4
6	Flat key	1	22	Screw	2
7	Small gear	1	23	Hex nut	8
8	Screw	8	24	Adjust slider	1
9	Bearing	1	25	Back shaft	1
10	Front abutment plate assembly	1	26	Back abutment plate assembly	1
11	Big gear shaft	1	27	Butterfly screw	2
12	Flat key	1	28	Screw	1
13	Big gear	1	29	Lid	1
14	Bearing	2	30	Lid handle	1
15	Nut	2	31	Tank assembly	1
16	Hydraulic oil seal	2			

Model 282168 (Fig. 3 on page 4)

No.	Part name	Qty	No.	Part name	Qty
1	Butterfly screw	1	12	Pull rod	2
2	Handle	1	13	Tank assembly	1
3	Front shaft	1	14	Feet	4
4	Screw	4	15	Hex nut	8
5	Spring washer	4	16	Back abutment plate assembly	1
6	Bearing	2	17	Back shaft	1
7	Hydraulic Oil seal	2	18	Butterfly screw	2
8	Locking nut	2	19	Mixing shaft assembly	1
9	Screw	4	20	Screw	1
10	Front abutment plate assembly	1	21	Lid	1
11	Adjust slider	2	22	Lid handle	1

### Preparation before use

- Remove all protective packaging and wrapping.
- Check that the device is in good condition and with all accessories. In case of incomplete or damaged delivery, please contact the supplier immediately. In this case, do not use the device.
- Clean the accessories and the appliance before use (See ==> Cleaning & Maintenance).



- Make sure the appliance is completely dry.
- Place the appliance on a horizontal, stable and heat resistant surface that is safe against water splashes.
- Keep the packaging if you intend to store your appliance in the future.
- Keep the user manual for future reference.

**NOTE!** Due to manufacturing residues, the appliance may emit a light odor during the first few uses. This is normal and does not indicate any defect or hazard. Make sure the appliance is well ventilated.

## Operating instructions

### Preliminaries

- The appliance is intended for mixing up to 6,5 kg (model 282168) or up to 11,7 kg (models 282281, 282687) of meat, including seasoning and liquids. If the amount of product processed in the appliance is lower than specified, the mixer may only rotate the meat instead of mixing it. It is not recommended to use the appliance when it contains less than 2,5 - 5 kg (model 282168) or 5-7 kg (models 282281, 282687) of meat.
- Place the appliance on a level table or worktop. Secure the crank with the wing nut.

### Operation

- Remove the top cover. Load the bowl with meat and other desired ingredients. Fit the cover back again and start turning the crank.

## Cleaning & maintenance

- If the appliance is not kept in a good state of cleanliness, this can adversely affect the life of the appliance and result in a dangerous situation.
- Food residues should be regularly cleaned and removed from the appliance. If the appliance is not cleaned properly, it will reduce its lifespan and may result in a dangerous condition during use.

### Cleaning

- Clean the exterior surface with a cloth or sponge slightly dampened with a mild soap solution.
- To get access to all parts to perform cleaning, remove the top cover.  
**For model 282168:** Disassemble the paddle by removing the ring nut and the shaft. Remove the paddle.  
**For models 282281, 282687:** Disassemble the paddle. The paddle can be removed by lifting it halfway up or removing it completely from the appliance.
- Use a wooden or plastic scraper to remove any remaining meat. Then clean the exterior surface with a cloth or sponge slightly moistened with warm water and small amount of neutral detergent. Clean the housing, the paddle and the moving safety guard thoroughly. Wipe all cleaned parts dry with a kitchen towel.
- Afterwards, wipe all parts mentioned above, and the entire appliance, with a smooth, clean cloth using a specialist cleaning agent suitable for equipment intended for food contact.
- For reasons of hygiene, the appliance should be cleaned before and after use.
- For models 282168 and 282281, the bowl may be washed in a

dishwasher after removal.

- **WARNING!** Do not wash the housing of any model in a dishwasher or under running water. Never immerse it in water or any other liquid. This may cause irreversible damage to the gearbox.
- Never use aggressive cleaning agents, abrasive sponges, or cleaning agents containing chlorine. Do not use steel wool, metallic utensils, or any sharp or pointed objects for cleaning. Do not use petrol or solvents!
- To reassemble the appliance, after cleaning, perform the above disassemble steps in reverse order.

### Maintenance

- Check the operation of the appliance regularly to prevent serious accidents.
- If you see that the appliance is not working properly or that there is a problem, stop using it and contact the supplier.
- All maintenance, installation and repair work must be carried out by specialised and authorised technicians, or recommended by the manufacturer.

### Transportation and Storage

- Store the appliance in a cool, clean and dry place.
- Never place heavy objects on the appliance as this could damage it.
- Do not move the appliance while it is under operation.

## Troubleshooting

If the appliance does not function properly, please check the below table for the solution. If you are still unable to solve the problem, please contact the supplier/service provider.

Problems	Possible cause	Possible solution
Noise.	Damaged gearbox.	Replace the gearbox.
	Insufficient oil.	Add oil to the gearbox.

## Warranty

Any defect affecting the functionality of the appliance which becomes apparent within one year after purchase will be repaired by free repair or replacement provided the appliance has been used and maintained in accordance with the instructions and has not been abused or misused in any way. Your statutory rights are not affected. If the appliance is claimed under warranty, state where and when it was purchased and include proof of purchase (e.g. receipt).

In line with our policy of continuous product development we reserve the right to change the product, packaging and documentation specifications without notice.

## DEUTSCH

Sehr geehrter Kunde,

Vielen Dank, dass Sie dieses Hendi Gerät gekauft haben. Lesen Sie dieses Benutzerhandbuch sorgfältig durch und achten Sie dabei besonders auf die unten aufgeführten Sicherheitsvorschriften, bevor Sie dieses Gerät zum ersten Mal installieren und verwenden.

## Sicherheitshinweise

- Verwenden Sie das Gerät nur für den vorgesehenen Zweck, wie in diesem Handbuch beschrieben.



- Der Hersteller haftet nicht für Schäden, die durch fehlerhaften Betrieb und unsachgemäßen Gebrauch verursacht werden.
- **VERWENDEN SIE NIEMALS EIN BESCHÄDIGTES GERÄT!** Reparaturen dürfen nur von einem Lieferanten oder einer qualifizierten Person durchgeführt werden, um Gefahren oder Verletzungen zu vermeiden.
- Versuchen Sie niemals, das Gehäuse des Geräts selbst zu öffnen.
- Setzen Sie keine Gegenstände in das Gehäuse des Geräts ein.
- Dieses Gerät sollte von geschultem Personal in der Küche des Restaurants, Kantinen oder Barpersonal usw. bedient werden.
- Dieses Gerät darf nicht von Personen mit eingeschränkten physischen, sensorischen oder geistigen Fähigkeiten oder Personen mit mangelnder Erfahrung und mangelndem Wissen betrieben werden.
- Dieses Gerät darf unter keinen Umständen von Kindern benutzt werden.
- Verwenden Sie niemals Zubehör oder andere Geräte als die, die dem Gerät beiliegen oder vom Hersteller empfohlen werden. Andernfalls könnte ein Sicherheitsrisiko für den Benutzer bestehen und das Gerät beschädigen. Verwenden Sie nur Originalteile und Zubehör.
- Das Gerät darf nicht in Betrieb sein.
- Stellen Sie keine Gegenstände auf das Gerät.

### Besondere Sicherheitshinweise

- **WARNUNG!** Verwenden Sie das Gerät niemals ohne obere Abdeckung. Ihr Zweck ist es, sowohl den Bediener als auch das verarbeitete Produkt zu schützen.
- **WARNUNG!** Halten Sie STETS Hände, lange Haare und Kleidung von den beweglichen Teilen fern.
- Dieses Gerät darf nicht zum Schneiden von gefrorenen Lebensmittel, Fleisch, Fisch usw. verwendet werden.
- **WARNUNG!** Legen Sie die Hände während des Betriebs nicht in die Auslassöffnung.



### Verwendungszweck

- Dieses Gerät ist für kommerzielle Anwendungen vorgesehen, z. B. in Küchen von Restaurants, Kantinen, Krankenhäusern und in kommerziellen Unternehmen wie Bäckereien, Metzgereien usw., jedoch nicht für die kontinuierliche Massenproduktion von Lebensmitteln.
- Das Gerät ist zum Vermischen von Hackfleisch ausgelegt. Jede andere Verwendung kann zu Schäden am Gerät oder zu Verletzungen führen.
- Der Betrieb des Geräts für andere Zwecke gilt als Missbrauch des Geräts. Der Benutzer haftet allein für die unsachgemäße Verwendung des Geräts.

### Explosionszeichnung mit Teilleiste

Modell 282687 (Abb. 1 auf Seite 3)

Nr	Name des Teils	Mge.	Nr	Name des Teils	Mge.
1	Schmetterlings-schraube	1	13	Lager	2
2	Griff	1	14	Hydraulikdichtung	2
3	Getriebe-Baugruppe	1	15	Tank-Baugruppe	1
4	Lager	2	16	Schmetterlings-schraube	2

5	Schraube	4	17	Mischwellen-Baugruppe	1
6	Kleine Getriebewelle	1	18	Schraube	1
7	Flacher Schlüssel	1	19	Deckel	1
8	Kleines Getriebe	1	20	Deckelgriff	1
9	Lager	1	21	Hinterere Welle	1
10	Große Getriebewelle	1	22	Füße	4
11	Flacher Schlüssel	1	23	Mutter	8
12	Große Ausrüstung	1			

Modell 282281 (Abb. 2 auf Seite 3)

Nr	Name des Teils	Mge.	Nr	Name des Teils	Mge.
1	Schmetterlings-schraube	1	17	Federscheibe	4
2	Griff	1	18	Sicherungsmutter	1
3	Getriebe-Baugruppe	1	19	Zugstange	2
4	Kleine Getriebewelle	1	20	Mischwellen-Baugruppe	1
5	Lager	1	21	Füße	4
6	Flacher Schlüssel	1	22	Schraube	2
7	Kleines Getriebe	1	23	Sechskantmutter	8
8	Schraube	8	24	Schieberegler anpassen	1
9	Lager	1	25	Hinterere Welle	1
10	Montage der vorderen Anlageplatte	1	26	Montage der hinteren Anlageplatte	1
11	Große Getriebewelle	1	27	Schmetterlings-schraube	2
12	Flacher Schlüssel	1	28	Schraube	1
13	Große Ausrüstung	1	29	Deckel	1
14	Lager	2	30	Deckelgriff	1
15	Mutter	2	31	Tank-Baugruppe	1
16	Hydraulikdichtung	2			

Modell 282168 (Abb. 3 auf Seite 4)

Nr	Name des Teils	Mge.	Nr	Name des Teils	Mge.
1	Schmetterlings-schraube	1	12	Stange ziehen	2
2	Griff	1	13	Tank-Baugruppe	1
3	Vordere Welle	1	14	Füße	4
4	Schraube	4	15	Sechskantmutter	8
5	Federscheibe	4	16	Montage der hinteren Anlageplatte	1
6	Lager	2	17	Hinterere Welle	1
7	Hydraulische Öldichtung	2	18	Schmetterlings-schraube	2
8	Sicherungsmutter	2	19	Mischwellen-Baugruppe	1
9	Schraube	4	20	Schraube	1
10	Montage der vorderen Anlageplatte	1	21	Deckel	1
11	Schieberegler anpassen	2	22	Deckelgriff	1

### Vorbereitung vor Gebrauch

- Entfernen Sie alle Schutzverpackungen und Verpackungen.
- Überprüfen Sie, ob sich das Gerät in gutem Zustand und mit allen Zubehörteilen befindet. Bei unvollständiger oder be-



schädigter Lieferung kontaktieren Sie bitte umgehend den Lieferanten. Verwenden Sie in diesem Fall das Gerät nicht.

- Reinigen Sie das Zubehör und das Gerät vor dem Gebrauch (siehe ==> Reinigung und Wartung).
- Stellen Sie sicher, dass das Gerät vollständig trocken ist.
- Stellen Sie das Gerät auf eine horizontale, stabile und hitzebeständige Oberfläche, die gegen Wasserspritzer sicher ist.
- Bewahren Sie die Verpackung auf, wenn Sie beabsichtigen, Ihr Gerät in Zukunft zu lagern.
- Bewahren Sie das Benutzerhandbuch zur späteren Bezugnahme auf.

**HINWEIS!** Aufgrund von Herstellungsrückständen kann das Gerät während der ersten Verwendungen einen leichten Geruch abgeben. Dies ist normal und weist nicht auf einen Defekt oder eine Gefahr hin. Stellen Sie sicher, dass das Gerät gut belüftet ist.

## Bedienungsanleitung

### Vorläufig

- Das Gerät ist zum Mischen von bis zu 6,5 kg (Modell 282168) oder bis zu 11,7 kg (Modelle 282281, 282687) Fleisch, einschließlich Gewürze und Flüssigkeiten, vorgesehen. Wenn die Menge des im Gerät verarbeiteten Produkts niedriger ist als angegeben, darf der Mischer das Fleisch nur drehen, anstatt es zu mischen. Es wird nicht empfohlen, das Gerät zu verwenden, wenn es weniger als 2,5 - 5 kg (Modell 282168) oder 5-7 kg (Modelle 282281, 282687) Fleisch enthält.
- Stellen Sie das Gerät auf einen ebenen Tisch oder eine Arbeitsplatte. Befestigen Sie die Kurbel mit der Flügelmutter.

### Betrieb

- Entfernen Sie die obere Abdeckung. Füllen Sie die Schüssel mit Fleisch und anderen gewünschten Zutaten. Setzen Sie die Abdeckung wieder ein und drehen Sie die Kurbel.

## Reinigung und Wartung

- Wenn das Gerät nicht in einem guten Zustand gehalten wird, kann dies die Lebensdauer des Geräts beeinträchtigen und zu einer gefährlichen Situation führen.
- Speisereste sollten regelmäßig gereinigt und aus dem Gerät entfernt werden. Wenn das Gerät nicht ordnungsgemäß gereinigt wird, verkürzt es seine Lebensdauer und kann während des Gebrauchs zu einem gefährlichen Zustand führen.

### Reinigung

- Reinigen Sie die Außenfläche mit einem Tuch oder Schwamm, der leicht mit einer milden Seifenlösung angefeuchtet ist.
- Um Zugang zu allen Teilen zu erhalten, die gereinigt werden sollen, entfernen Sie die obere Abdeckung.

**Für Modell 282168:** Demontieren Sie die Schaufel, indem Sie die Ringmutter und die Welle entfernen. Entfernen Sie die Schaufel.

**Für die Modelle 282281, 282687:** Demontieren Sie die Schaufel. Das Paddel kann durch Anheben auf halbem Weg oder durch vollständiges Herausnehmen aus dem Gerät entfernt werden.

- Verwenden Sie einen Holz- oder Kunststoffschaber, um das restliche Fleisch zu entfernen. Reinigen Sie dann die Außenfläche mit einem Tuch oder Schwamm, der leicht mit

warmem Wasser und einer kleinen Menge neutralem Reinigungsmittel befeuchtet wurde. Reinigen Sie das Gehäuse, das Paddel und den beweglichen Schutz gründlich. Wischen Sie alle gereinigten Teile mit einem Küchentuch trocken.

- Wischen Sie anschließend alle oben genannten Teile und das gesamte Gerät mit einem glatten, sauberen Tuch ab. Verwenden Sie dazu ein spezielles Reinigungsmittel, das für Geräte geeignet ist, die mit Lebensmitteln in Berührung kommen.
- Aus Hygienegründen sollte das Gerät vor und nach dem Gebrauch gereinigt werden.
- Bei den Modellen 282168 und 282281 kann die Schüssel nach dem Entfernen in einem Geschirrspüler gewaschen werden.
- **WARNUNG!** Waschen Sie das Gehäuse eines Modells nicht in einem Geschirrspüler oder unter fließendem Wasser. Tauchen Sie es niemals in Wasser oder andere Flüssigkeiten ein. Dies kann zu irreversiblen Schäden am Getriebe führen.
- Verwenden Sie niemals aggressive Reinigungsmittel, abrasive Schwämme oder chlorhaltige Reinigungsmittel. Verwenden Sie zur Reinigung keine Stahlwolle, Metallutensilien oder scharfe oder spitze Gegenstände. Kein Benzin oder Lösungsmittel verwenden!
- Führen Sie zum Wiedereinbau des Geräts nach der Reinigung die oben genannten Demontageschritte in umgekehrter Reihenfolge durch.

### Wartung

- Überprüfen Sie regelmäßig den Betrieb des Geräts, um schwere Unfälle zu vermeiden.
- Wenn Sie feststellen, dass das Gerät nicht ordnungsgemäß funktioniert oder ein Problem vorliegt, stellen Sie die Verwendung ein und wenden Sie sich an den Lieferanten.
- Alle Wartungs-, Installations- und Reparaturarbeiten müssen von spezialisierten und autorisierten Technikern durchgeführt oder vom Hersteller empfohlen werden.

### Transport und Lagerung

- Lagern Sie das Gerät an einem kühlen, sauberen und trockenen Ort.
- Stellen Sie niemals schwere Gegenstände auf das Gerät, da dies zu Schäden führen könnte.
- Bewegen Sie das Gerät nicht, während es in Betrieb ist.

## Fehlerbehebung

Wenn das Gerät nicht ordnungsgemäß funktioniert, finden Sie die Lösung in der folgenden Tabelle. Wenn Sie das Problem immer noch nicht lösen können, wenden Sie sich bitte an den Lieferanten/Dienstleister.

Probleme	Mögliche Ursache	Mögliche Lösung
Lärm.	Beschädigtes Getriebe.	Tauschen Sie das Getriebe aus.
	Unzureichendes Öl.	Öl in das Getriebe geben.

## Garantie

Jeder Defekt, der die Funktionalität des Geräts beeinträchtigt und innerhalb eines Jahres nach dem Kauf auftritt, wird durch kostenlose Reparatur oder Austausch behoben, vorausgesetzt, das Gerät wurde gemäß den Anweisungen verwendet und gewartet und wurde in keiner Weise missbräuchlich oder missbräuchlich verwendet. Ihre gesetzlichen Rechte bleiben davon unberührt. Wenn das Gerät unter Garantie beansprucht wird, geben Sie an, wo und wann es gekauft wurde, und fügen Sie



einen Kaufbeleg (z. B. Quittung) bei.

Im Einklang mit unserer Richtlinie zur kontinuierlichen Produktentwicklung behalten wir uns das Recht vor, die Produkt-, Verpackungs- und Dokumentationspezifikationen ohne Vorankündigung zu ändern.

## NEDERLANDS

Geachte klant,

**Bedankt voor de aankoop van dit Hendi-apparaat. Lees deze gebruikershandleiding zorgvuldig door en let vooral op de hieronder beschreven veiligheidsvoorschriften voordat u dit apparaat voor het eerst installeert en gebruikt.**

### Veiligheidsinstructies

- Gebruik het apparaat alleen voor het beoogde doel waarvoor het is ontworpen, zoals beschreven in deze handleiding.
- De fabrikant is niet aansprakelijk voor schade veroorzaakt door onjuiste bediening en onjuist gebruik.
- **GEBUIK NOOIT EEN BESCHADIGD APPARAAT!** Reparaties mogen alleen worden uitgevoerd door een leverancier of gekwalificeerd persoon om gevaar of letsel te voorkomen.
- Probeer nooit zelf de behuizing van het apparaat te openen.
- Steek geen voorwerpen in de behuizing van het apparaat.
- Dit apparaat moet worden bediend door getraind personeel in de keuken van het restaurant, kantines of barpersoneel, enz.
- Dit apparaat mag niet worden gebruikt door personen met beperkte fysieke, zintuiglijke of mentale vermogens of personen met een gebrek aan ervaring en kennis.
- Dit apparaat mag in geen geval door kinderen worden gebruikt.
- Gebruik nooit accessoires of extra apparaten die niet bij het apparaat zijn geleverd of door de fabrikant worden aanbevolen. Als u dit niet doet, kan dit een veiligheidsrisico vormen voor de gebruiker en het apparaat beschadigen. Gebruik alleen originele onderdelen en accessoires.
- Dek het apparaat niet af als het in werking is.
- Plaats geen voorwerpen op het apparaat.

### Speciale veiligheidsinstructies

- **WAARSCHUWING!** Gebruik het apparaat nooit zonder bovendeksel. Het doel is om zowel de operator als het verwerkte product te beschermen.
- **WAARSCHUWING!** Houd handen, lang haar en kleding ALTIJD uit de buurt van de bewegende delen.
- Dit apparaat mag niet worden gebruikt voor het snijden van bevroren voedsel, vlees met been of vis, enz.
-  **WAARSCHUWING!** Steek de handen niet in de afvoeropening tijdens het gebruik.

### Beoogd gebruik

- Dit apparaat is bedoeld voor commerciële toepassingen, bijvoorbeeld in keukens van restaurants, kantines, ziekenhuizen en commerciële ondernemingen zoals bakkerijen, slagerijen, enz., maar niet voor continue massaproductie van voedsel.
- Het apparaat is ontworpen voor het mengen van gehakt vlees. Elk ander gebruik kan leiden tot schade aan het apparaat of persoonlijk letsel.

- Gebruik van het apparaat voor enig ander doel wordt beschouwd als misbruik van het apparaat. De gebruiker is als enige aansprakelijk voor onjuist gebruik van het apparaat.

### Geexpedeerd diagram met onderdelenlijst

#### Model 282687 (Afb. 1 op pagina 3)

Nr.	Naam onderdeel	Aant.	Nr.	Naam onderdeel	Aant.
1	Vlinderschroef	1	13	Lager	2
2	Handgreep	1	14	Hydraulische olieafdichting	2
3	Tandwielkast assemblage	1	15	Tank assemblage	1
4	Lager	2	16	Vlinderschroef	2
5	Schroef	4	17	Mengas assemblage	1
6	Kleine tandwielas	1	18	Schroef	1
7	Platte sleutel	1	19	Deksel	1
8	Kleine versnelling	1	20	Handgreep deksel	1
9	Lager	1	21	Achteras	1
10	Grote tandwielas	1	22	Voeten	4
11	Platte sleutel	1	23	Moer	8
12	Grote uitrusting	1			

#### Model 282281 (Afb. 2 op pagina 3)

Nr.	Naam onderdeel	Aant.	Nr.	Naam onderdeel	Aant.
1	Vlinderschroef	1	17	Veerring	4
2	Handgreep	1	18	Borgmoer	1
3	Tandwielkast assemblage	1	19	Trekstang	2
4	Kleine tandwielas	1	20	Mengas assemblage	1
5	Lager	1	21	Voeten	4
6	Platte sleutel	1	22	Schroef	2
7	Kleine versnelling	1	23	Zeskantige moer	8
8	Schroef	8	24	Schuifregelaar aanpassen	1
9	Lager	1	25	Achteras	1
10	Montage abutmentplaat voorzijde	1	26	Montage van de achterabutmentplaat	1
11	Grote tandwielas	1	27	Vlinderschroef	2
12	Platte sleutel	1	28	Schroef	1
13	Grote uitrusting	1	29	Deksel	1
14	Lager	2	30	Handgreep deksel	1
15	Moer	2	31	Tank assemblage	1
16	Hydraulische olieafdichting	2			

#### Model 282168 (Afb. 3 op pagina 4)

Nr.	Naam onderdeel	Aant.	Nr.	Naam onderdeel	Aant.
1	Vlinderschroef	1	12	Trekstang	2
2	Handgreep	1	13	Tank assemblage	1
3	Vooras	1	14	Voeten	4
4	Schroef	4	15	Zeskantige moer	8
5	Veerring	4	16	Montage van de achterabutmentplaat	1
6	Lager	2	17	Achteras	1
7	Hydraulische olieafdichting	2	18	Vlinderschroef	2
8	Borgmoer	2	19	Mengas assemblage	1



9	Schroef	4	20	Schroef	1
10	Montage abutment- plaat voorzijde	1	21	Deksel	1
11	Schuifregelaar aanpassen	2	22	Handgreep deksel	1

**Voor modellen 282281, 282687:** Demonteer de peddel. De peddel kan worden verwijderd door hem half omhoog te tillen of volledig uit het apparaat te verwijderen.

- Gebruik een houten of plastic schraper om resterend vlees te verwijderen. Reinig vervolgens het buitenoppervlak met een doek of spons die licht bevochtigd is met warm water en een kleine hoeveelheid neutraal reinigingsmiddel. Reinig de behuizing, de peddel en de bewegende veiligheidsbescherming grondig. Veeg alle gereinigde onderdelen droog met een keukenhanddoek.
- Veeg daarna alle bovengenoemde onderdelen en het hele apparaat af met een gladde, schone doek met een gespecialiseerd reinigingsmiddel dat geschikt is voor apparatuur die bestemd is voor contact met voedingsmiddelen.
- Om redenen van hygiëne moet het apparaat voor en na gebruik worden gereinigd.
- Voor modellen 282168 en 282281 kan de kom na verwijdering in een vaatwasser worden gewassen.
- **WAARSCHUWING!** Was de behuizing van geen enkel model in een vaatwasser of onder stromend water. Dompel het nooit onder in water of een andere vloeistof. Dit kan onomkeerbare schade aan de versnellingsbak veroorzaken.
- Gebruik nooit agressieve reinigingsmiddelen, schuurspunten of reinigingsmiddelen die chloor bevatten. Gebruik voor het reinigen geen staalwol, metalen keukengerief of scherpe of puntige voorwerpen. Gebruik geen benzine of oplosmiddelen!
- Voer na het reinigen de bovenstaande stappen voor het demonteren in omgekeerde volgorde uit om het apparaat weer in elkaar te zetten.

## Vorbereitung voor gebruik

- Verwijder alle beschermende verpakkingen en wikkels.
  - Controleer of het apparaat in goede staat verkeert en alle accessoires heeft. Neem in geval van onvolledige of beschadigde levering onmiddellijk contact op met de leverancier. Gebruik het apparaat in dit geval niet.
  - Reinig de accessoires en het apparaat voor gebruik (zie ==> Reiniging en onderhoud).
  - Zorg ervoor dat het apparaat volledig droog is.
  - Plaats het apparaat op een horizontaal, stabiel en hittebestendig oppervlak dat veilig is tegen waterspatten.
  - Bewaar de verpakking als u van plan bent uw apparaat in de toekomst op te bergen.
  - Bewaar de gebruikershandleiding voor toekomstig gebruik.
- OPMERKING!** Vanwege productieresten kan het apparaat tijdens de eerste paar keer gebruik een lichte geur afgeven. Dit is normaal en duidt niet op een defect of gevaar. Zorg ervoor dat het apparaat goed geventileerd is.

## Bedieningsinstructies

### Voorlopig

- Het apparaat is bedoeld voor het mengen van maximaal 6,5 kg (model 282168) of maximaal 11,7 kg (modellen 282281, 282687) vlees, inclusief kruiden en vloeistoffen. Als de hoeveelheid verwerkt product in het apparaat lager is dan aangegeven, mag de mixer het vlees alleen draaien in plaats van het te mengen. Het wordt afgeraden het apparaat te gebruiken als het minder dan 2,5 - 5 kg (model 282168) of 5-7 kg (modellen 282281, 282687) vlees bevat.
- Plaats het apparaat op een vlakke tafel of werkblad. Zet de crank vast met de vleugelmoer.

### Bediening

- Verwijder de bovenste afdekking. Vul de kom met vlees en andere gewenste ingrediënten. Plaats het deksel weer terug en begin de crank te draaien.

## Reiniging en onderhoud

- Als het apparaat niet schoon wordt gehouden, kan dit een negatieve invloed hebben op de levensduur van het apparaat en leiden tot een gevaarlijke situatie.
- Voedselresten moeten regelmatig worden gereinigd en uit het apparaat worden verwijderd. Als het apparaat niet goed wordt gereinigd, verkort dit de levensduur en kan dit leiden tot een gevaarlijke situatie tijdens het gebruik.

### Reiniging

- Reinig het buitenoppervlak met een doek of spons die licht bevochtigd is met een milde zeepoplossing.
- Om toegang te krijgen tot alle onderdelen om de reiniging uit te voeren, verwijdert u de bovenste afdekking.

**Voor model 282168:** Demonteer de peddel door de ringmoer en de as te verwijderen. Verwijder de peddel.

### Onderhoud

- Controleer regelmatig de werking van het apparaat om ernstige ongevallen te voorkomen.
- Als u ziet dat het apparaat niet goed werkt of dat er een probleem is, stop dan met het gebruik en neem contact op met de leverancier.
- Alle onderhouds-, installatie- en reparatiewerkzaamheden moeten worden uitgevoerd door gespecialiseerde en bevoegde technici, of worden aanbevolen door de fabrikant.

### Transport en opslag

- Bewaar het apparaat op een koele, schone en droge plaats.
- Plaats nooit zware voorwerpen op het apparaat, omdat dit het kan beschadigen.
- Verplaats het apparaat niet terwijl het in werking is.

## Problemen oplossen

Als het apparaat niet goed werkt, controleer dan de onderstaande tabel voor de oplossing. Als u het probleem nog steeds niet kunt oplossen, neem dan contact op met de leverancier/dienstverlener.

Problemen	Mogelijke oorzaak	Mogelijke oplossing
Geluid.	Beschadigde versnellingsbak.	Vervang de versnellingsbak.
	Onvoldoende olie.	Voeg olie toe aan de versnellingsbak.

## Garantie

Elk defect dat de functionaliteit van het apparaat beïnvloedt en dat binnen een jaar na aankoop aan het licht komt, wordt gerepareerd door gratis reparatie of vervanging, mits het apparaat is gebruikt en onderhouden in overeenstemming met de



instructies en op geen enkele manier is misbruikt of verkeerd gebruikt. Uw wettelijke rechten worden niet aangetast. Als het apparaat onder garantie wordt geclaimd, vermeld dan waar en wanneer het is gekocht en voeg een aankoopbewijs toe (bijv. ontvangstbewijs).

In overeenstemming met ons beleid van continue productontwikkeling behouden we ons het recht voor om de product-, verpakkings- en documentatiespecificaties zonder voorafgaande kennisgeving te wijzigen.

## POLSKI

Szanowny Kliencie,  
Dziękujemy za zakup tego urządzenia Hendi. Przed zainstalowaniem i pierwszym użyciem urządzenia uważnie przeczytaj niniejszą instrukcję obsługi, zwracając szczególną uwagę na opisane poniżej przepisy bezpieczeństwa.

### Instrukcje bezpieczeństwa

- Urządzenie należy użytkować wyłącznie zgodnie z przeznaczeniem, do którego zostało zaprojektowane, zgodnie z opisem w niniejszej instrukcji.
- Producent nie ponosi odpowiedzialności za jakiegokolwiek szkody spowodowane nieprawidłowym działaniem i niewłaściwym użytkowaniem.
- **NIGDY NIE UŻYWAJ USZKODZONEGO URZĄDZENIA!** Wszelkie naprawy powinny być wykonywane wyłącznie przez dostawcę lub wykwalifikowaną osobę, aby uniknąć niebezpieczeństwa lub obrażeń.
- Nie wolno próbować samodzielnie otwierać obudowy urządzenia.
- Nie wkładać przedmiotów do obudowy urządzenia.
- Urządzenie powinno być obsługiwane przez przeszkolony personel w kuchni restauracji, stołówkach, barach itp.
- Urządzenie nie powinno być obsługiwane przez osoby o ograniczonych zdolnościach fizycznych, sensorycznych lub umysłowych ani przez osoby, które nie mają doświadczenia i wiedzy.
- W żadnym wypadku urządzenie nie powinno być używane przez dzieci.
- Nigdy nie należy używać akcesoriów ani żadnych dodatkowych urządzeń innych niż dostarczone wraz z urządzeniem lub zalecane przez producenta. Niezastosowanie się do tego zalecenia może stanowić zagrożenie dla bezpieczeństwa użytkownika i spowodować uszkodzenie urządzenia. Należy używać wyłącznie oryginalnych części i akcesoriów.
- Nie zakrywać urządzenia podczas pracy.
- Nie należy umieszczać żadnych przedmiotów na urządzeniu.

### Specjalne instrukcje bezpieczeństwa

- **OSTRZEŻENIE!** Nigdy nie używać urządzenia bez górnej pokrywy. Jego celem jest ochrona zarówno operatora, jak i przetworzonego produktu.
- **OSTRZEŻENIE!** Należy ZAWSZE trzymać ręce, długie włosy i odzież z dala od ruchomych części.
- To urządzenie nie powinno być używane do krojenia mrożonych potraw, mięsa z kości lub ryb itp.
-  **OSTRZEŻENIE!** Nie wkładaj ręk do otworu wylotowego podczas pracy.

### Przeznaczenie

- To urządzenie jest przeznaczone do zastosowań komercyjnych, na przykład w kuchniach restauracji, stołówkach, szpitalach i przedsiębiorstwach komercyjnych, takich jak piekarnie, rzeźnie itp., ale nie do ciągłej masowej produkcji żywności.
- Urządzenie jest przeznaczone do mieszania mięsa mielonego. Każde inne użycie może spowodować uszkodzenie urządzenia lub obrażenia ciała.
- Korzystanie z urządzenia w jakimkolwiek innym celu jest uważane za niewłaściwe użycie urządzenia. Użytkownik ponosi wyłączną odpowiedzialność za niewłaściwe użytkowanie urządzenia.

### Schemat rozstrzelony z listą części

Model 282687 (rys. 1 na stronie 3)

Nr	Nazwa części	Ilość	Nr	Nazwa części	Ilość
1	Śruba motylkowa	1	13	Łożysko	2
2	Uchwyt	1	14	Uszczelka oleju hydraulicznego	2
3	Zespół przekładni	1	15	Zespół zbiornika	1
4	Łożysko	2	16	Śruba motylkowa	2
5	Śruba	4	17	Zespół watu mieszającego	1
6	Wat małego koła zębatego	1	18	Śruba	1
7	Klucz płaski	1	19	Pokrywa	1
8	Małe koto zębate	1	20	Uchwyt pokrywy	1
9	Łożysko	1	21	Tyłny wat	1
10	Duży wat koła zębatego	1	22	Nóżki	4
11	Klucz płaski	1	23	Nakrętka	8
12	Duży sprzęt	1			

Model 282281 (Rys. 2 na stronie 3)

Nr	Nazwa części	Ilość	Nr	Nazwa części	Ilość
1	Śruba motylkowa	1	17	Podkładka sprężysta	4
2	Uchwyt	1	18	Nakrętka zabezpieczająca	1
3	Zespół przekładni	1	19	Drążek pociągowy	2
4	Wat małego koła zębatego	1	20	Zespół watu mieszającego	1
5	Łożysko	1	21	Nóżki	4
6	Klucz płaski	1	22	Śruba	2
7	Małe koto zębate	1	23	Nakrętka sześciokątna	8
8	Śruba	8	24	Regulacja suwaka	1
9	Łożysko	1	25	Tyłny wat	1
10	Zespół płyty przedniego łącznika	1	26	Zespół płyty łącznika tylnego	1
11	Duży wat koła zębatego	1	27	Śruba motylkowa	2
12	Klucz płaski	1	28	Śruba	1
13	Duży sprzęt	1	29	Pokrywa	1
14	Łożysko	2	30	Uchwyt pokrywy	1
15	Nakrętka	2	31	Zespół zbiornika	1
16	Uszczelka oleju hydraulicznego	2			



## Model 282168 (rys. 3 na stronie 4)

Nr	Nazwa części	Ilość	Nr	Nazwa części	Ilość
1	Śruba motylkowa	1	12	Drążek wyciągający	2
2	Uchwyt	1	13	Zespót zbiornika	1
3	Wał przedni	1	14	Nóżki	4
4	Śruba	4	15	Nakrętka sześciokątna	8
5	Podkładka sprężysta	4	16	Zespót płyty łącznika tylnego	1
6	Łożysko	2	17	Tyłny wał	1
7	Uszczelka oleju hydraulicznego	2	18	Śruba motylkowa	2
8	Nakrętka zabezpieczająca	2	19	Zespót wału mieszającego	1
9	Śruba	4	20	Śruba	1
10	Zespót płyty przedniego łącznika	1	21	Pokrywa	1
11	Regulacja suwaka	2	22	Uchwyt pokrywy	1

## Przygotowanie przed użyciem

- Usunąć wszystkie opakowania ochronne i opakowania.
- Sprawdzić, czy urządzenie jest w dobrym stanie i ze wszystkimi akcesoriami. W przypadku niekompletnej lub uszkodzonej dostawy należy niezwłocznie skontaktować się z dostawcą. W takim przypadku nie należy używać urządzenia.
- Przed użyciem należy wyczyścić akcesoria i urządzenie (patrz ==> Czyszczenie i konserwacja).
- Upewnić się, że urządzenie jest całkowicie suche.
- Umieścić urządzenie na poziomej, stabilnej i odpornej na wysoką temperaturę powierzchni, która jest bezpieczna przed rozpryskami wody.
- Opakowanie należy zachować, jeśli urządzenie ma być przechowywane w przyszłości.
- Zachować instrukcję obsługi do wykorzystania w przyszłości.

**UWAGA!** Ze względu na pozostałości produkcyjne urządzenie może wydzielać lekki zapach podczas pierwszych kilku zastosowań. Jest to normalne i nie oznacza żadnej wady ani zagrożenia. Upewnić się, że urządzenie jest dobrze wentylowane.

## Instrukcja obsługi

### Wstępne

- Urządzenie jest przeznaczone do mieszania do 6,5 kg (model 282168) lub do 11,7 kg (modele 282281, 282687) mięsa, w tym przypraw i płynów. Jeśli ilość produktu przetworzona w urządzeniu jest mniejsza niż określona, mikser może obracać mięso tylko zamiast go mieszać. Nie zaleca się używania urządzenia, jeśli zawiera mniej niż 2,5–5 kg (model 282168) lub 5–7 kg (modele 282281, 282687) mięsa.
- Ustawić urządzenie na poziomym stole lub blacie roboczym. Zamocować korbę nakrętką motylkową.

### Działanie

- Zdjąć górną pokrywę. Napętnij miskę mięsem i innymi pożądanymi składnikami. Ponownie założyć pokrywę i rozpocząć obracanie korby.

## Czyszczenie i konserwacja

- Jeśli urządzenie nie jest utrzymywane w dobrym stanie czystości, może to negatywnie wpłynąć na jego żywotność i spowodować niebezpieczną sytuację.

- Pozostałości potraw należy regularnie czyścić i usuwać z urządzenia. Jeśli urządzenie nie zostanie odpowiednio wyczyszczone, jego żywotność zostanie ograniczona i może to spowodować wystąpienie niebezpiecznych warunków podczas użytkowania.

### Czyszczenie

- Oczyszczyć zewnętrzną powierzchnię ściereczką lub gąbką lekko zwilżoną roztworem łagodnego mydła.
- Aby uzyskać dostęp do wszystkich części w celu przeprowadzenia czyszczenia, należy zdjąć górną pokrywę.

**W przypadku modelu 282168:** Zdemonstować łopatkę, odkręcając nakrętkę wieńcową i wał. Wymontować łopatkę.

**W przypadku modeli 282281, 282687:** Zdemonstować płytkę. Łopatkę można wyjąć, podnosząc ją do połowy lub całkowicie wyjmując z urządzenia.

- Usunąć resztki mięsa za pomocą drewnianego lub plastikowego skrobaka. Następnie oczyścić zewnętrzną powierzchnię ściereczką lub gąbką lekko zwilżoną ciepłą wodą i niewielką ilością neutralnego detergentu. Dokładnie oczyścić obudowę, łopatkę i ruchomą osłonę zabezpieczającą. Wytrzeć wszystkie wyczyszczone części do sucha ręcznikiem kuchennym.
- Następnie należy przetrzeć wszystkie wymienione powyżej części i całe urządzenie gładką, czystą ściereczką przy użyciu specjalistycznego środka czyszczącego odpowiedniego do sprzętu przeznaczonego do kontaktu z żywnością.
- Ze względów higienicznych urządzenie należy czyścić przed i po użyciu.
- W przypadku modeli 282168 i 282281 miskę można po wyjęciu umyć w zmywarce.
- **OSTRZEŻENIE!** Nie myć obudowy żadnego modelu w zmywarce ani pod bieżącą wodą. Nigdy nie zanurzać go w wodzie ani innych płynach. Może to spowodować nieodwracalne uszkodzenie przekładni.
- Nigdy nie należy używać agresywnych środków czyszczących, gąbek ściernych ani środków czyszczących zawierających chlor. Do czyszczenia nie należy używać wetny stalowej, metalowych przyborów ani ostrych lub spiczastych przedmiotów. Nie używaj benzyny ani rozpuszczalników!
- Aby ponownie zmontować urządzenie, po wyczyszczeniu należy wykonać powyższe kroki demontażu w odwrotnej kolejności.

### Konserwacja

- Aby zapobiec poważnym wypadkom, należy regularnie sprawdzać działanie urządzenia.
- Jeśli zauważysz, że urządzenie nie działa prawidłowo lub występuje problem, przestań z niego korzystać i skontaktuj się z dostawcą.
- Wszelkie prace konserwacyjne, instalacyjne i naprawcze muszą być wykonywane przez wyspecjalizowanych i autoryzowanych techników lub zalecane przez producenta.

### Transport i przechowywanie

- Urządzenie należy przechowywać w chłodnym, czystym i suchym miejscu.
- Nie wolno umieszczać na urządzeniu ciężkich przedmiotów, ponieważ mogłyby to spowodować ich uszkodzenie.
- Nie należy przemieszczać urządzenia, gdy jest ono w trakcie pracy.



## Rozwiązywanie problemów

Jeśli urządzenie nie działa prawidłowo, należy zapoznać się z poniższą tabelą dotyczącą roztrworu. Jeśli nadal nie możesz rozwiązać problemu, skontaktuj się z dostawcą / usługodawcą.

Problemy	Możliwa przyczyna	Możliwe rozwiązanie
Hałas.	Uszkodzona przekładnia.	Wymienić przekładnię.
	Niewystarczająca ilość oleju.	Dolać oleju do przekładni.

## Gwarancja

Wszelkie wady wptywające na funkcjonalność urządzenia, które staną się widoczne w ciągu jednego roku od zakupu, zostaną naprawione w drodze bezpłatnej naprawy lub wymiany, pod warunkiem, że urządzenie było używane i konserwowane zgodnie z instrukcjami i nie było nadużywane ani niewłaściwie używane w żaden sposób. Twoje ustawowe prawa nie zostaną naruszone. Jeśli urządzenie jest objęte gwarancją, należy podać, gdzie i kiedy zostało zakupione i dołączyć dowód zakupu (np. paragon). Zgodnie z naszą polityką ciągłego rozwoju produktu zastrzegamy sobie prawo do zmiany specyfikacji produktu, opakowania i dokumentacji bez uprzedzenia.

## FRANÇAIS

Cher client,

Merci d'avoir acheté cet appareil **Hendi**. Lisez attentivement ce manuel d'utilisation, en accordant une attention particulière aux réglementations de sécurité décrites ci-dessous, avant d'installer et d'utiliser cet appareil pour la première fois.

## Consignes de sécurité

- Utilisez uniquement l'appareil pour l'usage prévu pour lequel il a été conçu, comme décrit dans ce manuel.
- Le fabricant n'est pas responsable des dommages causés par un mauvais fonctionnement et une mauvaise utilisation.
- N'UTILISEZ JAMAIS UN APPAREIL ENDOMMAGÉ !** Toute réparation ne doit être effectuée que par un fournisseur ou une personne qualifiée pour éviter tout danger ou blessure.
- N'essayez jamais d'ouvrir vous-même le boîtier de l'appareil.
- N'insérez pas d'objets dans le boîtier de l'appareil.
- Cet appareil doit être utilisé par du personnel qualifié dans la cuisine du restaurant, dans les cantines ou au bar, etc.
- Cet appareil ne doit pas être utilisé par des personnes ayant des capacités physiques, sensorielles ou mentales réduites, ou des personnes qui n'ont pas d'expérience et de connaissances suffisantes.
- Cet appareil ne doit en aucun cas être utilisé par des enfants.
- N'utilisez jamais d'accessoires ou d'autres dispositifs que ceux fournis avec l'appareil ou recommandés par le fabricant. Le non-respect de cette consigne peut présenter un risque pour la sécurité de l'utilisateur et endommager l'appareil. Utilisez uniquement les pièces et accessoires d'origine.
- Ne couvrez pas l'appareil en fonctionnement.
- Ne placez aucun objet sur le dessus de l'appareil.

## Instructions de sécurité spéciales

- AVERTISSEMENT !** N'utilisez jamais l'appareil sans couvercle supérieur. Son objectif est de protéger à la fois l'opérateur et le produit traité.
- AVERTISSEMENT !** TOUJOURS tenir les mains, les cheveux

longs et les vêtements à l'écart des parties mobiles.

- Cet appareil ne doit pas être utilisé pour couper des aliments surgelés, de la viande ou du poisson, etc.
-  **AVERTISSEMENT !** Ne pas mettre les mains dans l'ouverture de décharge pendant le fonctionnement.

## Utilisation prévue

- Cet appareil est destiné à être utilisé pour des applications commerciales, par exemple dans les cuisines de restaurants, les cantines, les hôpitaux et les entreprises commerciales telles que les boulangeries, les boucheries, etc., mais pas pour la production en masse continue d'aliments.
- L'appareil est conçu pour mélanger la viande hachée. Toute autre utilisation peut endommager l'appareil ou causer des blessures corporelles.
- L'utilisation de l'appareil à toute autre fin sera considérée comme une mauvaise utilisation de l'appareil. L'utilisateur sera seul responsable de l'utilisation inappropriée de l'appareil.

## Diagramme éclaté avec liste de pièces

Modèle 282687 [Fig. 1 page 3]

N°	Nom de la pièce	Qté	N°	Nom de la pièce	Qté
1	Vis papillon	1	13	Roulement	2
2	Poignée	1	14	Joint d'huile hydraulique	2
3	Ensemble boîte de vitesses	1	15	Ensemble réservoir	1
4	Roulement	2	16	Vis papillon	2
5	Vis	4	17	Ensemble d'arbre de mélange	1
6	Petit arbre d'engrenage	1	18	Vis	1
7	Touche plate	1	19	Couvercle	1
8	Petit matériel	1	20	Poignée du couvercle	1
9	Roulement	1	21	Arbre arrière	1
10	Arbre à grand engrenage	1	22	Pieds	4
11	Touche plate	1	23	Écrou	8
12	Grand équipement	1			

Modèle 282281 (Fig. 2 page 3)

N°	Nom de la pièce	Qté	N°	Nom de la pièce	Qté
1	Vis papillon	1	17	Rondelle à ressort	4
2	Poignée	1	18	Écrou de verrouillage	1
3	Ensemble boîte de vitesses	1	19	Tige de traction	2
4	Petit arbre d'engrenage	1	20	Ensemble d'arbre de mélange	1
5	Roulement	1	21	Pieds	4
6	Touche plate	1	22	Vis	2
7	Petit matériel	1	23	Écrou hexagonal	8
8	Vis	8	24	Régler le curseur	1
9	Roulement	1	25	Arbre arrière	1
10	Assemblage de la plaque de pilier avant	1	26	Assemblage de la plaque de pilier arrière	1
11	Arbre à grand engrenage	1	27	Vis papillon	2
12	Touche plate	1	28	Vis	1



13	Grand équipement	1	29	Couvercle	1
14	Roulement	2	30	Poignée du couvercle	1
15	Écrou	2	31	Ensemble réservoir	1
16	Joint d'huile hydraulique	2			

### Modèle 282168 (Fig. 3, page 4)

N°	Nom de la pièce	Qté	N°	Nom de la pièce	Qté
1	Vis papillon	1	12	Tige de traction	2
2	Poignée	1	13	Ensemble réservoir	1
3	Arbre avant	1	14	Pieds	4
4	Vis	4	15	Écrou hexagonal	8
5	Rondelle à ressort	4	16	Assemblage de la plaque de pilier arrière	1
6	Roulement	2	17	Arbre arrière	1
7	Joint d'huile hydraulique	2	18	Vis papillon	2
8	Écrou de blocage	2	19	Ensemble d'arbre de mélange	1
9	Vis	4	20	Vis	1
10	Assemblage de la plaque de pilier avant	1	21	Couvercle	1
11	Régler le curseur	2	22	Poignée du couvercle	1

## Préparation avant utilisation

- Retirez tous les emballages et emballages de protection.
- Vérifier que l'appareil est en bon état et avec tous les accessoires. En cas de livraison incomplète ou endommagée, veuillez contacter immédiatement le fournisseur. Dans ce cas, n'utilisez pas l'appareil.
- Nettoyez les accessoires et l'appareil avant utilisation (voir ==> Nettoyage et entretien).
- Assurez-vous que l'appareil est complètement sec.
- Placez l'appareil sur une surface horizontale, stable et résistante à la chaleur, sans risque d'éclaboussures d'eau.
- Conservez l'emballage si vous avez l'intention de stocker votre appareil à l'avenir.
- Conservez le manuel de l'utilisateur pour référence ultérieure.

**REMARQUE !** En raison des résidus de fabrication, l'appareil peut émettre une légère odeur lors des premières utilisations. Ceci est normal et n'indique aucun défaut ou danger. Assurez-vous que l'appareil est bien ventilé.

## Mode d'emploi

### Préliminaires

- L'appareil est conçu pour mélanger jusqu'à 6,5 kg (modèle 282168) ou jusqu'à 11,7 kg (modèles 282281, 282687) de viande, y compris les assaisonnements et les liquides. Si la quantité de produit traitée dans l'appareil est inférieure à celle spécifiée, le mixeur ne peut faire tourner que la viande au lieu de la mélanger. Il n'est pas recommandé d'utiliser l'appareil lorsqu'il contient moins de 2,5 à 5 kg (modèle 282168) ou 5 à 7 kg (modèles 282281, 282687) de viande.
- Placez l'appareil sur une table ou un plan de travail de niveau. Fixer la manivelle avec l'écrou à ailettes.

### Fonctionnement

- Retirez le couvercle supérieur. Charger le bol de viande et d'autres ingrédients souhaités. Remplacez le couvercle et commencez à tourner la manivelle.

## Nettoyage et entretien

- Si l'appareil n'est pas maintenu dans un bon état de propreté, cela peut nuire à la durée de vie de l'appareil et entraîner une situation dangereuse.
- Les résidus alimentaires doivent être régulièrement nettoyés et retirés de l'appareil. Si l'appareil n'est pas nettoyé correctement, il réduira sa durée de vie et peut entraîner une situation dangereuse pendant l'utilisation.

### Nettoyage

- Nettoyez la surface extérieure avec un chiffon ou une éponge légèrement humidifiée avec une solution de savon doux.
- Pour accéder à toutes les pièces pour effectuer le nettoyage, retirez le couvercle supérieur.

**Pour le modèle 282168 :** Démontez la palette en retirant l'écrou annulaire et l'arbre. Retirez la palette.

**Pour les modèles 282281, 282687 :** Démontez la palette. La palette peut être retirée en la soulevant à mi-chemin ou en la retirant complètement de l'appareil.

- Utilisez un grattoir en bois ou en plastique pour retirer toute viande restante. Nettoyez ensuite la surface extérieure avec un chiffon ou une éponge légèrement humidifiée avec de l'eau chaude et une petite quantité de détergent neutre. Nettoyez soigneusement le boîtier, la palette et la protection de sécurité mobile. Essuyez toutes les pièces nettoyées avec une serviette de cuisine.
- Ensuite, essuyez toutes les pièces mentionnées ci-dessus, ainsi que l'ensemble de l'appareil, avec un chiffon propre et doux, à l'aide d'un agent nettoyant spécialisé adapté aux équipements destinés au contact alimentaire.
- Pour des raisons d'hygiène, l'appareil doit être nettoyé avant et après utilisation.
- Pour les modèles 282168 et 282281, le bol peut être lavé au lave-vaisselle après le retrait.
- AVERTISSEMENT !** Ne lavez pas le boîtier d'un modèle au lave-vaisselle ou sous l'eau courante. Ne l'immergez jamais dans l'eau ou tout autre liquide. Cela peut endommager irréversiblement la boîte de vitesses.
- N'utilisez jamais d'agents nettoyants agressifs, d'éponges abrasives ou d'agents nettoyants contenant du chlore. N'utilisez pas de laine d'acier, d'ustensiles métalliques ou d'objets pointus ou tranchants pour le nettoyage. N'utilisez pas d'essence ou de solvants !
- Pour remonter l'appareil, après le nettoyage, effectuez les étapes de démontage ci-dessus dans l'ordre inverse.

### Maintenance

- Vérifiez régulièrement le fonctionnement de l'appareil pour éviter les accidents graves.
- Si vous constatez que l'appareil ne fonctionne pas correctement ou qu'il y a un problème, arrêtez de l'utiliser et contactez le fournisseur.
- Tous les travaux d'entretien, d'installation et de réparation doivent être effectués par des techniciens spécialisés et autorisés, ou recommandés par le fabricant.

### Transport et stockage

- Rangez l'appareil dans un endroit frais, propre et sec.
- Ne placez jamais d'objets lourds sur l'appareil, car cela pourrait l'endommager.
- Ne démontez pas l'appareil lorsqu'il est en cours de fonctionnement.



## Dépannage

Si l'appareil ne fonctionne pas correctement, consultez le tableau ci-dessous pour connaître la solution. Si vous ne parvenez toujours pas à résoudre le problème, veuillez contacter le fournisseur/prestataire de services.

Problèmes	Cause possible	Solution possible
Bruit.	Boîte de vitesses endommagée.	Remplacez la boîte de vitesses.
	Huile insuffisante.	Ajouter de l'huile dans la boîte de vitesses.

## Garantie

Tout défaut affectant le fonctionnement de l'appareil qui devient apparent dans l'année suivant l'achat sera réparé ou remplacé gratuitement à condition que l'appareil ait été utilisé et entretenu conformément aux instructions et qu'il n'ait pas été utilisé de manière abusive ou abusive de quelque manière que ce soit. Vos droits statutaires ne sont pas affectés. Si l'appareil est revendiqué sous garantie, indiquez où et quand il a été acheté et incluez une preuve d'achat (par ex., reçu).

Conformément à notre politique de développement continu du produit, nous nous réservons le droit de modifier les spécifications du produit, de l'emballage et de la documentation sans préavis.

## ITALIANO

Gentile cliente,

**Grazie per aver acquistato questo elettrodomestico Hendi. Prima di installare e utilizzare questo apparecchio per la prima volta, leggere attentamente il presente manuale d'uso, prestando particolare attenzione alle norme di sicurezza descritte di seguito.**

## Istruzioni di sicurezza

- Utilizzare l'apparecchiatura solo per lo scopo previsto per cui è stata progettata, come descritto in questo manuale.
- Il produttore non è responsabile per eventuali danni causati da un funzionamento errato e un uso improprio.
- **NON UTILIZZARE MAI UN ELETTRODOMESTICO DANNEGGIATO!** Qualsiasi riparazione deve essere effettuata solo da un fornitore o da una persona qualificata per evitare pericoli o lesioni.
- Non tentare mai di aprire l'alloggiamento dell'apparecchiatura da soli.
- Non inserire oggetti nell'alloggiamento dell'apparecchiatura.
- Questo apparecchio deve essere utilizzato da personale qualificato in cucina del ristorante, mense o personale del bar, ecc.
- Questo apparecchio non deve essere utilizzato da persone con capacità fisiche, sensoriali o mentali ridotte o da persone che non hanno esperienza e conoscenze.
- Questo apparecchio non deve, in nessun caso, essere utilizzato dai bambini.
- Non utilizzare accessori o dispositivi aggiuntivi diversi da quelli forniti con l'apparecchiatura o raccomandati dal produttore. La mancata osservanza di questa indicazione potrebbe rappresentare un rischio per la sicurezza dell'utente e danneggiare l'apparecchiatura. Utilizzare solo parti e accessori originali.
- Non coprire l'apparecchiatura durante il funzionamento.
- Non posizionare oggetti sopra l'apparecchiatura.

## Istruzioni di sicurezza speciali

- **AVVERTENZA!** Non utilizzare mai l'apparecchiatura senza coperchio superiore. Il suo scopo è quello di proteggere sia l'operatore che il prodotto trasformato.
- **AVVERTENZA!** Tenere SEMPRE mani, capelli lunghi e indumenti lontani dalle parti mobili.
- Questo apparecchio non deve essere utilizzato per tagliare alimenti surgelati, carne o pesce, ecc.
-  **AVVERTENZA!** Non mettere le mani nell'apertura di scarico durante il funzionamento.

## Uso previsto

- Questo apparecchio è destinato ad essere utilizzato per applicazioni commerciali, ad esempio in cucine di ristoranti, mense, ospedali e in imprese commerciali come panetterie, macellerie, ecc., ma non per la produzione continua di massa di cibo.
- L'apparecchiatura è progettata per mescolare la carne macinata. Qualsiasi altro uso può causare danni all'apparecchiatura o lesioni personali.
- Il funzionamento dell'apparecchiatura per qualsiasi altro scopo deve essere considerato un uso improprio del dispositivo. L'utente sarà l'unico responsabile per l'uso improprio del dispositivo.

## Diagramma esploso con elenco delle parti

Modello 282687 (Fig. 1 a pagina 3)

N.	Nome parte	Qtà	N.	Nome parte	Qtà
1	Vite a farfalla	1	13	Cuscinetto	2
2	Impugnatura	1	14	Paraolio idraulico	2
3	Gruppo scatola del cambio	1	15	Gruppo serbatoio	1
4	Cuscinetto	2	16	Vite a farfalla	2
5	Vite	4	17	Gruppo albero di miscelazione	1
6	Albero dell'ingranaggio piccolo	1	18	Vite	1
7	Chiave piatta	1	19	Coperchio	1
8	Ingranaggio piccolo	1	20	Impugnatura coperchio	1
9	Cuscinetto	1	21	Albero posteriore	1
10	Albero ingranaggio grande	1	22	Piedi	4
11	Chiave piatta	1	23	Dado	8
12	Ingranaggio grande	1			

Modello 282281 (Fig. 2 a pagina 3)

N.	Nome parte	Qtà	N.	Nome parte	Qtà
1	Vite a farfalla	1	17	Rondella a molla	4
2	Impugnatura	1	18	Dado di bloccaggio	1
3	Gruppo scatola del cambio	1	19	Tirare l'asta	2
4	Albero dell'ingranaggio piccolo	1	20	Gruppo albero di miscelazione	1
5	Cuscinetto	1	21	Piedi	4
6	Chiave piatta	1	22	Vite	2
7	Ingranaggio piccolo	1	23	Dado esagonale	8
8	Vite	8	24	Regola cursore	1
9	Cuscinetto	1	25	Albero posteriore	1



10	Gruppo piastra per abutment anteriore	1	26	Gruppo piastra per abutment posteriore	1
11	Albero dell'ingranaggio grande	1	27	Vite a farfalla	2
12	Chiave piatta	1	28	Vite	1
13	Ingranaggio grande	1	29	Coperchio	1
14	Cuscinetto	2	30	Impugnatura coperchio	1
15	Dado	2	31	Gruppo serbatoio	1
16	Paraolio idraulico	2			

#### Modello 282168 (Fig. 3 a pagina 4)

N.	Nome parte	Qtà	N.	Nome parte	Qtà
1	Vite a farfalla	1	12	Tirare l'asta	2
2	Impugnatura	1	13	Gruppo serbatoio	1
3	Albero anteriore	1	14	Piedi	4
4	Vite	4	15	Dado esagonale	8
5	Rondella a molla	4	16	Gruppo piastra per abutment posteriore	1
6	Cuscinetto	2	17	Albero posteriore	1
7	Guarnizione olio idraulico	2	18	Vite a farfalla	2
8	Dado di bloccaggio	2	19	Gruppo albero di miscelazione	1
9	Vite	4	20	Vite	1
10	Gruppo piastra per abutment anteriore	1	21	Coperchio	1
11	Regola cursore	2	22	Impugnatura coperchio	1

## Preparazione prima dell'uso

- Rimuovere tutte le confezioni e gli involucri protettivi.
- Verificare che il dispositivo sia in buone condizioni e con tutti gli accessori. In caso di consegna incompleta o danneggiata, contattare immediatamente il fornitore. In questo caso, non utilizzare il dispositivo.
- Pulire gli accessori e l'apparecchiatura prima dell'uso (vedere ==> Pulizia e manutenzioni).
- Assicurarsi che l'apparecchiatura sia completamente asciutta.
- Collocare l'apparecchiatura su una superficie orizzontale, stabile e resistente al calore, sicura contro gli schizzi d'acqua.
- Conservare la confezione se si intende conservare l'apparecchiatura in futuro.
- Conservare il manuale dell'utente per riferimento futuro.

**NOTA!** A causa dei residui di fabbricazione, l'apparecchiatura può emettere un leggero odore durante i primi utilizzi. Questo è normale e non indica alcun difetto o pericolo. Assicurarsi che l'apparecchiatura sia ben ventilata.

## Istruzioni per l'uso

### Preliminari

- L'apparecchiatura è destinata a miscelare fino a 6,5 kg (modello 282168) o fino a 11,7 kg (modelli 282281, 282687) di carne, compresi condimento e liquidi. Se la quantità di prodotto lavorato nell'apparecchiatura è inferiore a quella specificata, il miscelatore può ruotare la carne invece di miscelarla. Si sconsiglia di utilizzare l'apparecchiatura quando contiene meno di 2,5 - 5 kg (modello 282168) o 5-7 kg (modelli 282281, 282687) di carne.
- Posizionare l'apparecchiatura su un piano di lavoro o un piano di lavoro. Fissare la manovella con il dado ad alette.

## Funzionamento

- Rimuovere il coperchio superiore. Caricare la ciotola con carne e altri ingredienti desiderati. Rimontare il coperchio e iniziare a ruotare la manovella.

## Pulizia e manutenzione

- Se l'apparecchiatura non viene tenuta in buono stato di pulizia, ciò può influire negativamente sulla durata dell'apparecchiatura e comportare una situazione pericolosa.
- I residui di cibo devono essere puliti e rimossi regolarmente dall'apparecchiatura. Se l'apparecchiatura non viene pulita correttamente, ne ridurrà la durata e potrebbe causare condizioni pericolose durante l'uso.

### Pulizia

- Pulire la superficie esterna con un panno o una spugna leggermente inumiditi con una soluzione detergente delicata.
- Per accedere a tutte le parti per eseguire la pulizia, rimuovere il coperchio superiore.

**Per il modello 282168:** Smontare la paletta rimuovendo la ghiera e l'albero. Rimuovere la piastra.

**Per i modelli 282281, 282687:** Smontare la piastra. La piastra può essere rimossa sollevandola a metà o rimuovendola completamente dall'apparecchiatura.

- Utilizzare un raschietto di legno o di plastica per rimuovere la carne rimanente. Pulire quindi la superficie esterna con un panno o una spugna leggermente inumiditi con acqua tiepida e una piccola quantità di detergente neutro. Pulire accuratamente l'alloggiamento, la paletta e la protezione di sicurezza mobile. Asciugare tutte le parti pulite con un asciugamano da cucina.
- Successivamente, pulire tutte le parti sopra menzionate e l'intera apparecchiatura con un panno liscio e pulito utilizzando un detergente specifico adatto all'apparecchiatura destinata al contatto con gli alimenti.
- Per motivi di igiene, l'apparecchiatura deve essere pulita prima e dopo l'uso.
- Per i modelli 282168 e 282281, la ciotola può essere lavata in lavastoviglie dopo la rimozione.
- **AVVERTENZA!** Non lavare l'alloggiamento di alcun modello in lavastoviglie o sotto l'acqua corrente. Non immergerlo mai in acqua o in qualsiasi altro liquido. Ciò può causare danni irreversibili alla scatola del cambio.
- Non utilizzare mai detersivi aggressivi, spugne abrasive o detersivi contenenti cloro. Non utilizzare lana d'acciaio, utensili metallici o oggetti appuntiti per la pulizia. Non usare benzina o solventi!
- Per rimontare l'apparecchiatura, dopo la pulizia, eseguire i passaggi di smontaggio sopra riportati in ordine inverso.

### Manutenzione

- Controllare regolarmente il funzionamento dell'apparecchiatura per evitare incidenti gravi.
- Se si nota che l'apparecchiatura non funziona correttamente o che si è verificato un problema, interrompere l'uso e contattare il fornitore.
- Tutti i lavori di manutenzione, installazione e riparazione devono essere eseguiti da tecnici specializzati e autorizzati o raccomandati dal produttore.



## Trasporto e stoccaggio

- Conservare l'apparecchiatura in un luogo fresco, pulito e asciutto.
- Non appoggiare mai oggetti pesanti sull'apparecchiatura, in quanto ciò potrebbe danneggiarla.
- Non spostare l'apparecchiatura mentre è in funzione.

## Risoluzione dei problemi

Se l'apparecchiatura non funziona correttamente, controllare la tabella seguente per la soluzione. Se non si è ancora in grado di risolvere il problema, contattare il fornitore/fornitore di servizi.

Problemi	Possibile causa	Soluzione possibile
Rumore.	Scatola del cambio danneggiata.	Sostituire la scatola del cambio.
	Olio insufficiente.	Aggiungere olio alla scatola del cambio.

## Garanzia

Qualsiasi difetto che incida sul funzionamento dell'apparecchiatura che si manifesti entro un anno dall'acquisto sarà riparato mediante riparazione o sostituzione gratuita, a condizione che l'apparecchiatura sia stata utilizzata e mantenuta in conformità alle istruzioni e non sia stata abusata o utilizzata in modo improprio in alcun modo. I tuoi diritti legali non sono interessati. Se l'apparecchiatura viene richiesta in garanzia, indicare dove e quando è stata acquistata e includere la prova di acquisto (ad es. ricevuta).

In linea con la nostra politica di continuo sviluppo del prodotto ci riserviamo il diritto di modificare le specifiche del prodotto, dell'imballaggio e della documentazione senza preavviso.

## ROMÂNĂ

Stimate client,

Vă mulțumim pentru achiziționarea acestui aparat electrocasnic Hendi. Citiți cu atenție acest manual de utilizare, acordând o atenție deosebită reglementărilor de siguranță evidențiate mai jos, înainte de a instala și utiliza acest aparat pentru prima dată.

## Instrucțiuni de siguranță

- Utilizați aparatul numai în scopul pentru care a fost conceput, conform descrierii din acest manual.
- Producătorul nu este răspunzător pentru nicio daună cauzată de funcționarea incorectă și utilizarea necorespunzătoare.
- **NU UTILIZAȚI NICIODATĂ UN APARAT DETERIORAT!** Orice reparații trebuie efectuate numai de către un furnizor sau o persoană calificată pentru a evita pericolul sau vătămarea.
- Nu încercați niciodată să deschideți singur carcasa aparatului.
- Nu introduceți obiecte în carcasa aparatului.
- Acest aparat trebuie pus în funcțiune de personal instruit în bucătăria restaurantului, cantinelor sau barului etc.
- Acest aparat nu trebuie utilizat de persoane cu capacități fizice, senzoriale sau mentale reduse sau de persoane care nu au experiență și cunoștințe suficiente.
- Acest aparat nu trebuie, în nicio situație, utilizat de copii.
- Nu utilizați niciodată accesorii sau alte dispozitive suplimentare în afara de cele furnizate împreună cu aparatul sau recomandate de producător. Nerespectarea acestei instrucțiuni

poate reprezenta un risc pentru utilizator și poate deteriora aparatul. Utilizați numai piese și accesorii originale.

- Nu acoperiți aparatul în timpul funcționării.
- Nu puneți obiecte pe aparat.

## Instrucțiuni speciale de siguranță

- **AVERTISMENT!** Nu utilizați niciodată aparatul fără capacul superior. Scopul său este de a proteja atât operatorul, cât și produsul procesat.
- **AVERTISMENT!** Țineți ÎNTOTDEAUNA mâinile, părul lung și îmbrăcămintea departe de piesele mobile.
- Acest aparat nu trebuie utilizat pentru tăierea alimentelor congelate, a cărnii sau a peștelui etc.
-  **AVERTISMENT!** Nu puneți mâinile în orificiul de evacuare în timpul funcționării.

## Utilizare prevăzută

- Acest aparat este destinat utilizării pentru aplicații comerciale, de exemplu în bucătăriile restaurantelor, cantinelor, spitalelor și întreprinderilor comerciale, cum ar fi brutăriile, butgariile etc., dar nu și pentru producția continuă în masă a alimentelor.
- Aparatul este conceput pentru amestecarea cărnii tocate. Orice altă utilizare poate duce la deteriorarea aparatului sau la vătămare corporală.
- Utilizarea aparatului în orice alt scop va fi considerată o utilizare incorectă a dispozitivului. Utilizatorul va fi singurul responsabil pentru utilizarea necorespunzătoare a dispozitivului.

## Diagramă Explodată cu listă de piese

Model 282687 (Fig. 1 la pagina 3)

Nr.	Nume piesă	Cant.	Nr.	Nume piesă	Cant.
1	Șurub fluture	1	13	Lagăr	2
2	Mâner	1	14	Garnitură de etanșare a uleiului hidraulic	2
3	Ansamblu cutie de viteze	1	15	Ansamblu rezervor	1
4	Lagăr	2	16	Șurub fluture	2
5	Șurub	4	17	Ansamblu ax de amestecare	1
6	Ax angrenaj mic	1	18	Șurub	1
7	Tastă plată	1	19	Capac	1
8	Angrenaj mic	1	20	Mâner capac	1
9	Lagăr	1	21	Arborele din spate	1
10	Ax mare al angrenajului	1	22	Picioare	4
11	Tastă plată	1	23	Piuliță	8
12	Angrenaj mare	1			

Modelul 282281 (Fig. 2 de la pagina 3)

Nr.	Nume piesă	Cant.	Nr.	Nume piesă	Cant.
1	Șurub fluture	1	17	Șaibă cu arc	4
2	Mâner	1	18	Piuliță de blocare	1
3	Ansamblu cutie de viteze	1	19	Tijă de tragere	2
4	Ax angrenaj mic	1	20	Ansamblu ax de amestecare	1
5	Lagăr	1	21	Picioare	4



6	Tastă plată	1	22	Șurub	2
7	Angrenaj mic	1	23	Piuliță hexagonală	8
8	Șurub	8	24	Ajustare cursor	1
9	Lagăr	1	25	Arborele din spate	1
10	Ansamblul plăcii suportului frontal	1	26	Ansamblu placă suport spate	1
11	Ax mare al angrenajului	1	27	Șurub fluture	2
12	Tastă plată	1	28	Șurub	1
13	Angrenaj mare	1	29	Capac	1
14	Lagăr	2	30	Mâner capac	1
15	Piuliță	2	31	Ansamblu rezervor	1
16	Garnitură de etanșare a uleiului hidraulic	2			

#### Modelul 282168 (Fig. 3 de la pagina 4)

Nr.	Nume piesă	Cant.	Nr.	Nume piesă	Cant.
1	Șurub fluture	1	12	Tijă de tragere	2
2	Mâner	1	13	Ansamblu rezervor	1
3	Ax frontal	1	14	Picioare	4
4	Șurub	4	15	Piuliță hexagonală	8
5	Șaibă cu arc	4	16	Ansamblu placă suport spate	1
6	Lagăr	2	17	Arborele din spate	1
7	Etanșare ulei hidraulic	2	18	Șurub fluture	2
8	Piuliță de blocare	2	19	Ansamblu ax de amestecare	1
9	Șurub	4	20	Șurub	1
10	Ansamblul plăcii suportului frontal	1	21	Capac	1
11	Reglare cursor	2	22	Mâner capac	1

### Pregătirea înainte de utilizare

- Îndepărtați toate ambalajele și ambalajele de protecție.
- Verificați dacă dispozitivul este în stare bună și dacă are toate accesoriile. În cazul unei livrări incomplete sau deteriorate, vă rugăm să contactați imediat furnizorul. În acest caz, nu utilizați dispozitivul.
- Curățați accesoriile și aparatul înainte de utilizare (consultați ==> Curățare și întreținere).
- Asigurați-vă că aparatul este complet uscat.
- Puneți aparatul pe o suprafață orizontală, stabilă și rezistentă la căldură, care este sigură împotriva stropirii cu apă.
- Păstrați ambalajul dacă intenționați să depozitați aparatul pe viitor.
- Păstrați manualul utilizatorului pentru referințe ulterioare.

**NOTĂ!** Din cauza reziduurilor rezultate din fabricație, aparatul poate emite un miros ușor în timpul primelor câteva utilizări. Acest lucru este normal și nu indică niciun defect sau pericol. Asigurați-vă că aparatul este bine aerisit.

### Instrucțiuni de utilizare

#### Preliminare

- Aparatul este destinat amestecării a până la 6,5 kg (modelul 282168) sau a până la 11,7 kg (modelele 282281, 282687) de carne, inclusiv condimente și lichide. Dacă cantitatea de produs procesată în aparat este mai mică decât cea specificată, mixerul poate roti carnea numai în loc să o amestece. Nu se

recomandă utilizarea aparatului atunci când acesta conține mai puțin de 2,5 - 5 kg (modelul 282168) sau 5-7 kg (modelele 282281, 282687).

- Puneți aparatul pe o masă orizontală sau pe un blat de lucru. Fixați manivela cu piulița-fluture.

#### Funcționare

- Scoateți capacul superior. Încărcați bolul cu carne și alte ingrediente dorite. Montați la loc capacul și începeți să rotiți manivela.

### Curățare și întreținere

- Dacă aparatul nu este menținut curat, acest lucru poate afecta negativ durata de viață a aparatului și poate duce la o situație periculoasă.
- Reziduurile alimentare trebuie curățate regulat și scoase din aparat. Dacă aparatul nu este curățat corespunzător, durata sa de viață va fi redusă și poate duce la o stare periculoasă în timpul utilizării.

#### Curățare

- Curățați suprafața exterioară cu o lavetă sau un burete ușor umezite cu o soluție de săpun delicat.
- Pentru a avea acces la toate componentele necesare curățării, scoateți capacul superior.

**Pentru modelul 282168:** Dezasamblați paleta îndepărtând piulița inelară și axul. Scoateți paleta. **Pentru modelele 282281, 282687:** Dezasamblați paleta. Paleta poate fi scoasă ridicând-o la jumătate sau îndepărtând-o complet din aparat.

- Utilizați o racletă din lemn sau plastic pentru a îndepărta resturile de carne. Apoi curățați suprafața exterioară cu o lavetă sau un burete ușor umezit cu apă caldă și o cantitate mică de detergent neutru. Curățați bine carcasa, paleta și protecția în mișcare. Ștergeți toate piesele curățate cu un prosop de bucătărie.
- După aceea, ștergeți toate componentele menționate mai sus și întregul aparat cu o lavetă netedă și curată, folosind un agent de curățare specializat, adecvat pentru echipamentele destinate contactului cu alimentele.
- Din motive de igienă, aparatul trebuie curățat înainte și după utilizare.
- Pentru modelele 282168 și 282281, bolul poate fi spălat în mașina de spălat vase după scoatere.
- **AVERTISMENT!** Nu spălați carcasa niciunui model în mașina de spălat vase sau sub jet de apă. Nu îl scufundați niciodată în apă sau în orice alt lichid. Acest lucru poate cauza deteriorare ireversibilă a cutiei de viteze.
- Nu utilizați niciodată agenți de curățare agresivi, bureți abrazivi sau agenți de curățare care conțin clor. Nu utilizați bureți de sărmă, ustensile metalice sau orice obiecte ascuțite sau tăioase pentru curățare. Nu utilizați benzină sau solvenți!
- Pentru a reasambla aparatul, după curățare, efectuați pașii de dezasamblare de mai sus în ordine inversă.

#### Întreținere

- Verificați regulat funcționarea aparatului pentru a preveni accidentele grave.
- Dacă observați că aparatul nu funcționează corespunzător sau că există o problemă, încetați să-l mai utilizați și contactați furnizorul.



- Τοτε lucrările de întreținere, instalare și reparații trebuie efectuate de tehnicieni specializați și autorizați sau recoman- date de producător.

## Transport și depozitare

- Depozitați aparatul într-un loc răcorος, curat și uscat.
- Nu puneți niciodată obiecte grele pe aparat, deoarece acesta se poate deteriora.
- Nu mutați aparatul în timp ce acesta este în funcțiune.

## Depanare

Dacă aparatul nu funcționează corespunzător, verificați tabelul de mai jos pentru soluție. Dacă în continuare nu puteți rezol- va problema, vă rugăm să contactați furnizorul/furnizorul de servicii.

Probleme	Cauză posibilă	Soluție posibilă
Zgomot.	Cutie de viteză deteriorată.	Înlocuiți cutia de viteze.
	Ulei insuficient.	Adăugați ulei în cutia de viteze.

GR

## Garanție

Orice defect care afectează funcționalitatea aparatului și care devine evident în termen de un an de la achiziție va fi reparat prin reparație sau înlocuire gratuită, cu condiția ca aparatul să fi fost utilizat și întreținut în conformitate cu instrucțiunile și să nu fi fost abuzat sau utilizat necorespunzător în niciun fel. Drepturile dvs. legale nu sunt afectate. Dacă aparatul este revendicat în garanție, precizați de unde și când a fost cumpărat și includeți dovada achiziției (de ex. chitanță).

În conformitate cu politica noastră de dezvoltare continuă a produselor, ne rezervăm dreptul de a modifica specificațiile produselor, ambalajelor și documentației fără notificare prealabilă.

## ΕΛΛΗΝΙΚΑ

Αγαπητέ πελάτη,

Σας ευχαριστούμε που αγοράσατε αυτή τη συσκευή **Hendri**. Διαβάστε προσεκτικά αυτό το εγχειρίδιο χρήστη, δίνοντας ιδιαίτερη προσοχή στους κανονισμούς ασφαλείας που περιγράφονται παρακάτω, πριν από την πρώτη εγκατάσταση και χρήση αυτής της συσκευής.

## Οδηγίες ασφαλείας

- Χρησιμοποιείτε τη συσκευή μόνο για τον προοριζόμενο σκοπό για τον οποίο σχεδιάστηκε, όπως περιγράφεται στο παρόν εγχειρίδιο.
- Ο κατασκευαστής δεν φέρει ευθύνη για τυχόν ζημιές που προκλήθηκαν από εσφαλμένη λειτουργία και ακατάλληλη χρήση.
- **ΜΗ ΧΡΗΣΙΜΟΠΟΙΕΙΤΕ ΠΟΤΕ ΣΥΣΚΕΥΗ ΠΟΥ ΈΧΕΙ ΥΠΟΣΤΕΙ ΖΗΜΙΑ!** Οποιοσδήποτε επισκευές πρέπει να πραγματοποιούνται μόνο από προμηθευτή ή εξειδικευμένο άτομο για την αποφυγή κινδύνου ή τραυματισμού.
- Ποτέ μην προσπαθήσετε να ανοίξετε μόνοι σας το περίβλημα της συσκευής.
- Μην εισάγετε αντικείμενα στο περίβλημα της συσκευής.
- Η συσκευή αυτή πρέπει να χρησιμοποιείται από εκπαιδευμένο προσωπικό στην κουζίνα του εστιατορίου, σε καντίνες ή σε μπαρ κ.λπ.
- Η συσκευή αυτή δεν πρέπει να χρησιμοποιείται από άτομα με μειωμένες ωματικές, αισθητηριακές ή πνευματικές ικανότη-

τες ή άτομα με έλλειψη εμπειρίας και γνώσης.

- Η συσκευή αυτή δεν πρέπει σε καμία περίπτωση να χρησιμοποιείται από παιδιά.
- Μην χρησιμοποιείτε ποτέ εξαρτήματα ή πρόσθετες συσκευές εκτός από αυτές που παρέχονται με τη συσκευή ή συνιστώνται από τον κατασκευαστή. Διαφορετικά, μπορεί να υπάρξει κίνδυνος για την ασφάλεια του χρήστη και να προκληθεί ζημιά στη συσκευή. Χρησιμοποιείτε μόνο γνήσια εξαρτήματα και παρελκόμενα.
- Μην καλύπτετε τη συσκευή σε λειτουργία.
- Μην τοποθετείτε αντικείμενα επάνω στη συσκευή.

## Ειδικές οδηγίες ασφαλείας

- **ΠΡΟΕΙΔΟΠΟΙΗΣΗ!** Μην χρησιμοποιείτε ποτέ τη συσκευή χωρίς το επάνω κάλυμμα. Σκοπός της είναι η προστασία τόσο του χειριστή όσο και του επεξεργασμένου προϊόντος.
- **ΠΡΟΕΙΔΟΠΟΙΗΣΗ!** Διατηρείτε ΠΑΝΤΟΤΕ τα χέρια, τα μακριά μαλλιά και τα ρούχα μακριά από τα κινούμενα μέρη.
- Αυτή η συσκευή δεν πρέπει να χρησιμοποιείται για την κοπή κατεψυγμένων τροφίμων, κρεάτων ή ψαριών, κ.λπ.
-  **ΠΡΟΕΙΔΟΠΟΙΗΣΗ!** Μην τοποθετείτε τα χέρια σας στο άνοιγμα εκκένωσης κατά τη διάρκεια της λειτουργίας.

## Προβλεπόμενη χρήση

- Αυτή η συσκευή προορίζεται για χρήση σε εμπορικές εφαρμογές, για παράδειγμα σε κουζίνες εστιατορίων, κυλικείων, νοσοκομείων και σε εμπορικές επιχειρήσεις, όπως αρτοποιεία, βουτιές κ.λπ., αλλά όχι για συνεχή μαζική παραγωγή τροφίμων.
- Η συσκευή έχει σχεδιαστεί για την ανάμιξη κιμά. Οποιαδήποτε άλλη χρήση μπορεί να προκαλέσει ζημιά στη συσκευή ή τραυματισμό.
- Η λειτουργία της συσκευής για οποιονδήποτε άλλο σκοπό θα θεωρείται εσφαλμένη χρήση της συσκευής. Ο χρήστης θα είναι αποκλειστικά υπεύθυνος για την ακατάλληλη χρήση της συσκευής.

## Αναπτυγμένο διάγραμμα με λίστα εξαρτημάτων

Μοντέλο 282687 (Εικ. 1 στη σελίδα 3)

Αρ.	Όνομα εξαρτήματος	Ποσ.	Αρ.	Όνομα εξαρτήματος	Ποσ.
1	Βίδα πεταλούδας	1	13	Ρουλεμάν	2
2	Λαβή	1	14	Στεγανοποίηση υδραυλικού λαδιού	2
3	Συγκρότημα κιβωτίου ταχυτήτων	1	15	Συγκρότημα δοχείου	1
4	Ρουλεμάν	2	16	Βίδα πεταλούδας	2
5	Βίδα	4	17	Συγκρότημα άξονα ανάμιξης	1
6	Μικρός άξονας γραναζιών	1	18	Βίδα	1
7	Επίπεδο κλειδί	1	19	Καπάκι	1
8	Μικρή αέση	1	20	Λαβή καπακιού	1
9	Ρουλεμάν	1	21	Πισω άξονας	1
10	Μεγάλος άξονας γραναζιού	1	22	Πόδια	4
11	Επίπεδο κλειδί	1	23	Παξιμόδι	8
12	Μεγάλο γρανάξι	1			

Μοντέλο 282281 (Εικ. 2 στη σελίδα 3)

Αρ.	Όνομα εξαρτήματος	Ποσ.	Αρ.	Όνομα εξαρτήματος	Ποσ.
-----	-------------------	------	-----	-------------------	------



1	Βίδα πεταλούδας	1	17	Ροδέλα ελατηρίου	4
2	Λαβή	1	18	Παξιμάδι ασφάλισης	1
3	Συγκρότημα κιβωτίου ταχυτίπων	1	19	Ράβδος έλξης	2
4	Μικρός άξονας γραναζιών	1	20	Συγκρότημα άξονα ανάμιξης	1
5	Ρουλεμάν	1	21	Πόδια	4
6	Επίπεδο κλειδί	1	22	Βίδα	2
7	Μικρή άσπιν	1	23	Εξαγωνικό παξιμάδι	8
8	Βίδα	8	24	Προσαρμογή ολισθητήρα	1
9	Ρουλεμάν	1	25	Πίσω άξονας	1
10	Διάταξη πλάκας μπροστινού στρίψιματος	1	26	Διάταξη πλάκας οπίσθιου στρίψιματος	1
11	Μεγάλος άξονας γραναζιού	1	27	Βίδα πεταλούδας	2
12	Επίπεδο κλειδί	1	28	Βίδα	1
13	Μεγάλο γρανάκι	1	29	Καπάκι	1
14	Ρουλεμάν	2	30	Λαβή καπακιού	1
15	Παξιμάδι	2	31	Συγκρότημα δοχείου	1
16	Στεγανοποίηση υδραυλικού λαδιού	2			

μπορεί να εκπέμψει ελαφριά οσμή κατά τη διάρκεια των πρώτων λίγων χρήσεων. Αυτό είναι φυσιολογικό και δεν αποτελεί ένδειξη ελαττώματος ή κινδύνου. Βεβαιωθείτε ότι η συσκευή εργάζεται καλά.

## Οδηγίες Λειτουργίας

### Προκαταρκτικά

- Η συσκευή προορίζεται για την ανάμιξη έως 6,5 kg (μοντέλο 282168) ή έως 11,7 kg (μοντέλα 282281, 282687) κρέατος, συμπεριλαμβανομένων καρυκευμάτων και υγρών. Εάν η ποσότητα του προϊόντος που υποβάλλεται σε επεξεργασία στη συσκευή είναι χαμηλότερη από την καθορισμένη, το μίξερ μπορεί να περιστρέψει μόνο το κρέας αντί να το αναμειξει. Δεν συιστάται η χρήση της συσκευής όταν περιέχει λιγότερο από 2,5 - 5 kg (μοντέλο 282168) ή 5-7 kg (μοντέλα 282281, 282687) κρέατος.
- Τοποθετήστε τη συσκευή σε επίπεδη τράπεζα ή πάγκο εργασίας. Ασφαλίστε τον στρόφαλο με το παξιμάδι.

GR

### Λειτουργία

- Αφαιρέστε το επάνω κάλυμμα. Γεμίστε το μπολ με κρέας και άλλα επιθυμητά υλικά. Τοποθετήστε ξανά το κάλυμμα και αρχίστε να γυρίζετε τη μανιβέλα.

## Καθαρισμός και συντήρηση

- Εάν η συσκευή δεν διατηρείται σε καλή κατάσταση καθαριότητας, αυτό μπορεί να επηρεάσει αρνητικά τη διάρκεια ζωής της συσκευής και να οδηγήσει σε επικίνδυνες συνθήκες.
- Τα υπολείμματα τροφίμων πρέπει να καθαρίζονται και να αφαιρούνται τακτικά από τη συσκευή. Εάν η συσκευή δεν καθαριστεί σωστά, θα μειώσει τη διάρκεια ζωής της και μπορεί να προκαλέσει επικίνδυνη κατάσταση κατά τη χρήση.

### Καθαρισμός

- Καθαρίστε την εξωτερική επιφάνεια με ένα πανί ή σφουγγάρι ελαφρώς νοτισμένο με ήπιο διάλυμα σαπουνιού.
- Για να αποκτήσετε πρόσβαση σε όλα τα εξαρτήματα για να εκτελέσετε τον καθαρισμό, αφαιρέστε το επάνω κάλυμμα.

**Για το μοντέλο 282168:** Αποσυαρμολογήστε τον ανασπαστήρα αφαιρώντας το παξιμάδι δακτυλίου και τον άξονα. Αφαιρέστε τον ανασπαστήρα.

**Για τα μοντέλα 282281, 282687:** Αποσυαρμολογήστε τον ανασπαστήρα. Μπορείτε να αφαιρέσετε το περιτόνο ανασπαστώντας το μέχρι τη μέση ή αφαιρώντας το εντελώς από τη συσκευή.

- Χρησιμοποιήστε μια ξύλινη ή πλαστική ξύστρα για να αφαιρέσετε τυχόν υπολείμματα κρέατος. Στη συνέχεια, καθαρίστε την εξωτερική επιφάνεια με ένα πανί ή σφουγγάρι ελαφρώς νοτισμένο με ζεστό νερό και μικρή ποσότητα ουδέτερου απορρυπαντικού. Καθαρίστε καλά το περίβλημα, το πτερυγίο και το κινούμενο προστατευτικό ασφαλείας. Σκουπίστε όλα τα καθαρισμένα εξαρτήματα με μια πετσέτα κουζίνας.
- Στη συνέχεια, σκουπίστε όλα τα εξαρτήματα που αναφέρονται παραπάνω και ολόκληρη τη συσκευή με ένα μαλακό, καθαρό πανί, χρησιμοποιώντας ένα ειδικό καθαριστικό κατάλληλο για εξοπλισμό που προορίζεται για επαφή με τρόφιμα.
- Για λόγους υγιεινής, η συσκευή πρέπει να καθαρίζεται πριν και μετά τη χρήση.
- Για τα μοντέλα 282168 και 282281, το μπολ μπορεί να πλυθεί σε πλυντήριο πιάτων μετά την αφαίρεσή του.
- **ΠΡΟΕΙΔΟΠΟΙΗΣΗ!** Μην πλένετε το περίβλημα οποιουδήποτε

### Μοντέλο 282168 (Εικ. 3 στη σελίδα 4)

Αρ.	Όνομα εξαρτήματος	Ποσ.	Αρ.	Όνομα εξαρτήματος	Ποσ.
1	Βίδα πεταλούδας	1	12	Ράβδος έλξης	2
2	Λαβή	1	13	Συγκρότημα δοχείου	1
3	Μπροστινός άξονας	1	14	Πόδια	4
4	Βίδα	4	15	Εξαγωνικό παξιμάδι	8
5	Ροδέλα ελατηρίου	4	16	Διάταξη πλάκας οπίσθιου στρίψιματος	1
6	Ρουλεμάν	2	17	Πίσω άξονας	1
7	Στεγανοποίηση υδραυλικού λαδιού	2	18	Βίδα πεταλούδας	2
8	Παξιμάδι ασφάλισης	2	19	Συγκρότημα άξονα ανάμιξης	1
9	Βίδα	4	20	Βίδα	1
10	Διάταξη πλάκας μπροστινού στρίψιματος	1	21	Καπάκι	1
11	Προσαρμογή ολισθητήρα	2	22	Λαβή καπακιού	1

## Προετοιμασία πριν από τη χρήση

- Αφαιρέστε όλη την προστατευτική συσκευασία και το περιτύλιγμα.
- Ελέγξτε ότι η συσκευή είναι σε καλή κατάσταση και με όλα τα παρεκκείμενα. Σε περίπτωση σπेलούς ή κατεστραμμένης παράδοσης, επικοινωνήστε αμέσως με τον προμηθευτή. Σε αυτή την περίπτωση, μην χρησιμοποιήσετε τη συσκευή.
- Καθαρίστε τα εξαρτήματα και τη συσκευή πριν από τη χρήση (βλ. ==> Καθαρισμός και συντήρηση).
- Βεβαιωθείτε ότι η συσκευή είναι εντελώς στεγνή.
- Τοποθετήστε τη συσκευή σε οριζόντια, σταθερή και ανθεκτική στη θερμότητα επιφάνεια, η οποία είναι ασφαλής για πιτσιλιόμενα νερού.
- Φυλάξτε τη συσκευασία εάν σκοπεύετε να αποθηκεύσετε τη συσκευή σας στο μέλλον.
- Φυλάξτε το εγχειρίδιο χρήσης για μελλοντική αναφορά.

**ΣΗΜΕΙΩΣΗ!** Λόγω υπολειμμάτων από την κατασκευή, η συσκευή



μοντέλου σε πλυντήριο πιάτων ή κάτω από τρεχούμενο νερό. Μην το βυθίζετε ποτέ σε νερό ή οποιοδήποτε άλλο υγρό. Αυτό μπορεί να προκαλέσει ανεπανόρθωτη ζημιά στο κιβώτιο ταχυτήτων.

- Μη χρησιμοποιείτε ποτέ ισχυρά καθαριστικά, λειαντικά σφουγγάρια ή καθαριστικά που περιέχουν χλώριο. Μη χρησιμοποιείτε σαπουνόσφουμα, μεταλλικά εργαλεία ή αιχμηρά αντικείμενα για τον καθαρισμό. Μην χρησιμοποιείτε βενζίνη ή διαλύτες!
- Για να επανασυναρμολογήσετε τη συσκευή, μετά τον καθαρισμό, εκτελέστε τα παραπάνω βήματα αποσυναρμολόγησης με την αντίστροφη σειρά.

### Συντήρηση

- Ελέγχετε τακτικά τη λειτουργία της συσκευής για την αποφυγή σοβαρών ατυχημάτων.
- Εάν διαπιστώσετε ότι η συσκευή δεν λειτουργεί σωστά ή ότι υπάρχει πρόβλημα, σταματήστε να τη χρησιμοποιείτε και επικοινωνήστε με τον προμηθευτή.
- Όλες οι εργασίες συντήρησης, εγκατάστασης και επισκευής πρέπει να εκτελούνται από εξειδικευμένους και εξουσιοδοτημένους τεχνικούς ή να συστατώνται από τον κατασκευαστή.

HR

### Μεταφορά και αποθήκευση

- Φυλάσσετε τη συσκευή σε δροσερά, καθαρά και στεγνό χώρο.
- Μην τοποθετείτε ποτέ βαριά αντικείμενα επάνω στη συσκευή, καθώς μπορεί να προκληθεί ζημιά σε αυτήν.
- Μη μετακινείτε τη συσκευή ενώ βρίσκεται σε λειτουργία.

### Αντιμετώπιση προβλημάτων

Αν η συσκευή δεν λειτουργεί σωστά, ελέγξτε τον παρακάτω πίνακα για το διάλυμα. Εάν εξακολουθείτε να μην μπορείτε να λύσετε το πρόβλημα, επικοινωνήστε με τον προμηθευτή/πάροχο υπηρεσιών.

Πρόβλήματα	Πιθανή αιτία	Πιθανή λύση
Θόρυβος.	Κατεστραμμένο κιβώτιο ταχυτήτων.	Αντικαταστήστε το κιβώτιο ταχυτήτων.
	Ανεπαρκές λάδι.	Προσθέστε λάδι στο κιβώτιο ταχυτήτων.

### Εγγύηση

Οποιοδήποτε ελάττωμα που επηρεάζει τη λειτουργικότητα της συσκευής και το οποίο καθίσταται εμφανές εντός ενός έτους μετά την αγορά, θα επισκευάζεται με δωρεάν επισκευή ή αντικατάσταση, υπό την προϋπόθεση ότι η συσκευή έχει χρησιμοποιηθεί και συντηρηθεί σύμφωνα με τις οδηγίες και δεν έχει χρησιμοποιηθεί κατά οποιονδήποτε τρόπο σε κατάχρηση ή κακή χρήση. Τα νόμιμα δικαιώματά σας δεν επηρεάζονται. Εάν η συσκευή απαιτείται βάσει εγγύησης, δηλώστε πού και πότε αγοράστηκε και συμπεριλάβετε την απόδειξη αγοράς (π.χ. απόδειξη).

Σύμφωνα με την πολιτική μας για τη συνεχή ανάπτυξη προϊόντων, διατηρούμε το δικαίωμα να αλλάξουμε τις προδιαγραφές προϊόντων, συσκευασίας και τεκμηρίωσης χωρίς προειδοποίηση.

## HRVATSKI

Ποστώνι κορνισνίκε,

Ηβαλα ναμ što ste kupili ovaj Hendi uredaj. Παζλνίβο προčitajte ovaj priručnik za uporabu i pritom obratite posebnu pozornost na niže navedene sigurnosne propise, prije prve ugradnje i uporabe uredaja.

### Sigurnosne upute

- Uredaj upotrebljavajte samo za predviđenu namjenu, kako je opisano u ovom priručniku.
- Proizvođač nije odgovoran za bilo kakvu štetu uzrokovanu nepravilnom uporabom i nepravilnom uporabom.
- **NIKADA NE KORISTITE OŠTEĆENI UREĐAJ!** Sve popravke smije obavljati samo dobavljač ili kvalificirana osoba kako bi se izbjegla opasnost ili ozljede.
- Nikada ne pokušavajte sami otvoriti kućište uredaja.
- Nemojte umetati predmete u kućište uredaja.
- Ovim uredajem treba upravljati obučeno osoblje u kuhinji restorana, kantini ili osoblje bara itd.
- Ovim uredajem ne smiju rukovati osobe sa smanjenim fizičkim, osjetilnim ili mentalnim sposobnostima ili osobe s nedostatkom iskustva i znanja.
- Ovaj uredaj ni pod kojim okolnostima ne smiju koristiti djeca.
- Nikada nemojte koristiti dodatnu opremu ili bilo koje dodatne uredaje osim onih isporučених s uredajem ili koje preporučuje proizvođač. Ako to ne učinite, to može predstavljati sigurnosni rizik za korisnika i može oštetiti uredaj. Upotrebljavajte samo originalne dijelove i pribor.
- Ne prekrivajte uredaj u radu.
- Ne stavljajte nikakve predmete na uredaj.

### Posebne sigurnosne upute

- **UPOZORENJE!** Nikada ne koristite uredaj bez gornjeg poklopca. Njegova je svrha zaštititi i rukovatelja i obrađeni proizvod.
- **UPOZORENJE!** Uvijek držite ruke, dugu kosu i odjeću podalje od pokretnih dijelova.
- Ovaj se uredaj ne smije upotrebljavati za rezanje smrznute hrane, mesa ili ribe u kostima itd.
-  **UPOZORENJE!** Ne stavljajte ruke u otvor za pražnjenje tijekom rada.

### Namjena

- Ovaj uredaj namijenjen je za komercijalne primjene, primjenice u kuhinjama restorana, kantinama, bolnicama i komercijalnim poduzećima kao što su pekare, butherije itd., ali ne i za kontinuiranu masovnu proizvodnju hrane.
- Uredaj je namijenjen za miješanje mljevenog mesa. Svaka druga uporaba može dovesti do oštećenja uredaja ili tjelesnih ozljeda.
- Uporaba uredaja u bilo koju drugu svrhu smatrat će se zlouporabom uredaja. Korisnik je isključivo odgovoran za nepropisnu uporabu uredaja.

### Eksplodirani dijagram s popisom dijelova

Model 282687 (sl. 1 na stranici 3)

Br.	Naziv dijela	Qty	Br.	Naziv dijela	Qty
1	Vijak leptira	1	13	Ležaj	2
2	Ručka	1	14	Brtva hidrauličkog ulja	2
3	Sklop mjenjačke kutije	1	15	Sklop spremnika	1
4	Ležaj	2	16	Vijak leptira	2
5	Vijak	4	17	Miješanje sklopa osovine	1
6	Mala osovina zupčanika	1	18	Vijak	1
7	Ravna tipka	1	19	Poklopac	1
8	Mala brzina	1	20	Ručka poklopca	1



9	Ležaj	1	21	Stražnja osovina	1
10	Velika osovina zupčanika	1	22	Kosina	4
11	Ravna tipka	1	23	Matica	8
12	Velika brzina	1			

**NAPOMENA!** Zbog proizvodnih ostataka, uređaj tijekom prvih nekoliko uporaba može ispuštati lagani miris. To je normalno i ne ukazuje na bilo kakav nedostatak ili opasnost. Provjerite je li uređaj dobro prozračen.

## Upute za uporabu

### Preliminari

- Uređaj je namijenjen za miješanje do 6,5 kg (model 282168) ili do 11,7 kg (modeli 282281, 282687) mesa, uključujući začini i tekućine. Ako je količina obrađenog proizvoda u uređaju niža od navedene, miješalica smije okretati meso samo umjesto miješanja. Ne preporučuje se uporaba uređaja kada sadrži manje od 2,5 - 5 kg (model 282168) ili 5-7 kg (modeli 282281, 282687) mesa.
- Postavite uređaj na ravni stol ili radnu ploču. Pričvrstite ručicu krilnom maticom.

### Rukovanje

- Skinite gornji poklopac. Stavite zdjelu s mesom i drugim želenim sastojcima. Vratite poklopac i počnite okretati ručicu.

### Čišćenje i održavanje

- Ako se uređaj ne održava u dobrom stanju čistoće, to može negativno utjecati na životni vijek uređaja i rezultirati opasnom situacijom.
- Ostaci hrane moraju se redovito čistiti i vaditi iz uređaja. Ako uređaj nije pravilno očišćen, to će smanjiti njegov vijek trajanja i može dovesti do opasnog stanja tijekom uporabe.

### Čišćenje

- Vanjsku površinu očistite krpom ili spužvom lagano navlaženom blagom otopinom sapuna.
- Da biste pristupili svim dijelovima radi čišćenja, uklonite gornji poklopac.

**Za model 282168:** Rastavite lopaticu uklanjanjem prstenaste matice i osovine. Skinite veslu.

**Za modele 282281, 282687:** Rastavite veslanje. Lopatica se može ukloniti podizanjem do pola ili potpunim uklanjanjem iz uređaja.

- Potprijebite drveni ili plastični strugač za uklanjanje preostalog mesa. Zatim očistite vanjsku površinu krpom ili spužvom lagano navlaženom toplom vodom i malom količinom neutralnog deterdženta. Temeljito očistite kućište, lopaticu i pomični zaštitni štitičnik. Obrišite sve očišćene dijelove kuhinjskim ručnikom.
- Nakon toga obrišite sve prethodno navedene dijelove i cijeli uređaj glatkom, čistom krpom koja koristi specijalno sredstvo za čišćenje prikladno za opremu namijenjenu kontaktu s hranom.
- Zbog higijene uređaj treba očistiti prije i nakon upotrebe.
- Za modele 282168 i 282281, zdjela se može oprati u perilici posuda nakon uklanjanja.
- **UPOZORENJE!** Nemojte prati kućište bilo kojeg modela u perilici posuda ili pod tekućom vodom. Nikada ga nemojte uranjati u vodu ni bilo koju drugu tekućinu. To može uzrokovati nepovratno oštećenje mjenjačke kutije.
- Nikada nemojte koristiti agresivna sredstva za čišćenje, abrazivne spužve ili sredstva za čišćenje koja sadrže klor. Nemojte koristiti čeličnu vunu, metalni pribor ili oštre ili šiljaste predmete za čišćenje. Nemojte koristiti benzin ili otapala!

### Model 282281 (slika 2 na stranici 3)

Br.	Naziv dijela	Qty	Br.	Naziv dijela	Qty
1	Vijak leptira	1	17	Opružna perilica	4
2	Ručka	1	18	Blokirana matica	1
3	Sklop mjenjačke kutije	1	19	Povucite šipku	2
4	Mala osovina zupčanika	1	20	Miješanje sklopa osovine	1
5	Ležaj	1	21	Kosina	4
6	Ravna tipka	1	22	Vijak	2
7	Mala brzina	1	23	Šesterostruka matica	8
8	Vijak	8	24	Podesite klizač	1
9	Ležaj	1	25	Stražnja osovina	1
10	Sklop prednje ploče za nadogradnju	1	26	Sklop stražnje ploče za nadogradnju	1
11	Velika osovina zupčanika	1	27	Vijak leptira	2
12	Ravna tipka	1	28	Vijak	1
13	Velika brzina	1	29	Poklopac	1
14	Ležaj	2	30	Ručka poklopca	1
15	Matica	2	31	Sklop spremnika	1
16	Brtva hidrauličkog ulja	2			

### Model 282168 (Sl. 3 na stranici 4)

Br.	Naziv dijela	Qty	Br.	Naziv dijela	Qty
1	Vijak leptira	1	12	Povucite šipku	2
2	Ručka	1	13	Sklop spremnika	1
3	Prednja osovina	1	14	Stopa	4
4	Vijak	4	15	Šesterostruka matica	8
5	Opružna podloška	4	16	Sklop stražnje ploče za nadogradnju	1
6	Ležaj	2	17	Stražnja osovina	1
7	Brtva hidrauličkog ulja	2	18	Vijak leptira	2
8	Blokirana matica	2	19	Miješanje sklopa osovine	1
9	Vijak	4	20	Vijak	1
10	Sklop prednje ploče za nadogradnju	1	21	Poklopac	1
11	Podesite klizač	2	22	Ručka poklopca	1

## Priprema prije uporabe

- Uklonite svu zaštitnu ambalažu i omote.
- Provjerite je li uređaj u dobrom stanju i sa svim dodacima. U slučaju nepotpune ili oštećene isporuke odmah se obratite dobavljaču. U tom slučaju nemojte upotrebljavati uređaj.
- Očistite pribor i uređaj prije uporabe (pogledajte ==> Čišćenje i održavanje).
- Provjerite je li uređaj potpuno suh.
- Uređaj postavite na vodoravnu, stabilnu i toplinsku površinu koja je sigurna od prskanja vode.
- Držite pakiranje ako namjeravate pohraniti svoj uređaj u budućnosti.
- Čuvajte korisnički priručnik za buduće potrebe.



- Za ponovno sestavljavanje uređaja, nakon čišćenja, provedite gore navedene korake rastavljanja obrnutim redoslijedom.

### Održavanje

- Redovito provjeravajte rad uređaja kako biste spriječili ozbiljne nezgode.
- Ako vidite da uređaj ne radi ispravno ili da postoji problem, prestanite ga koristiti i obratite se dobavljaču.
- Sve radove na održavanju, instalaciji i popravcima moraju obavljati specijalizirani i ovlašteni tehničari ili ih preporučuje proizvođač.

### Prijevoz i skladištenje

- Uređaj čuvajte na hladnom, čistom i suhom mjestu.
- Nikada ne stavljajte teške predmete na uređaj jer bi ih to moglo oštetiti.
- Ne pomičite uređaj dok je u pogonu.

### Rješavanje problema

Ako uređaj ne radi ispravno, provjerite otopinu u tablici u nastavku. Ako i dalje ne možete riješiti problem, obratite se dobavljaču / pružatelju usluga.

Problemi	Mogući uzrok	Moguće rješenje
Buka.	Oštećen mjenjač.	Zamijenite mjenjačku kutiju.
	Nedovoljno ulja.	Dodajte ulje u mjenjač.

### Jamstvo

Bilo kakav kvar koji utječe na funkcionalnost uređaja, a koji postane očit jedan u roku od godinu dana od kupnje, popraviti će se besplatnim popravkom ili zamjenom pod uvjetom da je uređaj korišten i održavan u skladu s uputama i da ni na koji način nije zloupotrijebljen ili zloupotrijebljen. To ne utječe na vaša zakonska prava. Ako se uređaj traži pod jamstvom, navedite gdje i kada je kupljen i navedite dokaz o kupnji (npr. račun).

U skladu s našom politikom kontinuiranog razvoja proizvođača, zadržavamo pravo izmjene proizvoda, pakiranja i specifikacija dokumentacije bez prethodne najave.

## ČEŠTINA

### Važeny zákazníkú,

Děkujeme vám za zakoupení tohoto spotřebiče Hendi. Před první instalací a použitím tohoto spotřebiče si pozorně přečtěte tuto uživatelskou příručku a věnujte zvláštní pozornost níže uvedeným bezpečnostním předpisům.

### Bezpečnostní pokyny

- Spotřebič používejte pouze k určenému účelu, k němuž byl navržen, jak je popsáno v této příručce.
- Výrobce neodpovídá za žádné škody způsobené nesprávným provozem a nesprávným používáním.
- **NIKDY NEPOUŽÍVEJTE POŠKOZENÝ SPOTŘEBIČ!** Opravy smí provádět pouze dodavatel nebo kvalifikovaná osoba, aby se zabránilo nebezpečí nebo zranění.
- Nikdy se nepokoušejte sami otevřít kryt spotřebiče.
- Do krytu spotřebiče nevkládejte žádné předměty.
- Tento spotřebič by měl obsluhovat výškolený personál v kuchyni restaurace, pracovníci jídelny nebo baru atd.
- Tento spotřebič by neměly obsluhovat osoby se sníženými fyzickými, smyslovými nebo duševními schopnostmi nebo

osoby s nedostatkem zkušeností a znalostí.

- Tento spotřebič by za žádných okolností neměl používat děti.
- Nikdy nepoužívejte jiné příslušenství nebo jiná zařízení než ta, která jsou dodávána se spotřebičem nebo která doporučuje výrobce. Pokud tak neučiníte, může to představovat bezpečnostní riziko pro uživatele a poškodit spotřebič. Používejte pouze originální díly a příslušenství.
- Nezakrývejte provoz spotřebiče.
- Na spotřebič nepokládejte žádné předměty.

### Zvláštní bezpečnostní pokyny

- **VAROVÁNÍ!** Nikdy nepoužívejte spotřebič bez horního krytu. Jeho účelem je chránit jak obsluhu, tak zpracovaný produkt.
- **VAROVÁNÍ!** VĚDY udržujte ruce, dlouhé vlasy a oblečení mimo dosah pohyblivých částí.
- Tento spotřebič se nesmí používat k krájení zmrazených potravin, masa nebo ryb apod.
-  **VAROVÁNÍ!** Během provozu nevkládejte ruce do vypouštěcího otvoru.

### Určené použití

- Tento spotřebič je určen k použití v komerčních aplikacích, například v kuchyních restaurací, jídelen, nemocnicích a komerčních podnicích, jako jsou pekárny, butchery atd., ale nikoli k nepřetržitě hromadné výrobě potravin.
- Tento spotřebič je určen ke míchání mletého masa. Jakékoli jiné použití může vést k poškození spotřebiče nebo zranění osob.
- Provozování spotřebiče za jakýmkoli jiným účelem se považuje za nesprávné použití přístroje. Uživatel nese výhradní odpovědnost za nesprávné použití zařízení.

### Rozložený diagram se seznamem dílů

#### Model 282687 (obr. 1 na straně 3)

Č.	Název dílu	Množ.	Č.	Název dílu	Množ.
1	Motýlí šroub	1	13	Ložisko	2
2	Rukojeť	1	14	Těsnění hydraulického oleje	2
3	Sestava převodovky	1	15	Sestava nádrže	1
4	Ložisko	2	16	Motýlí šroub	2
5	Šroub	4	17	Sestava směšovacího hřídele	1
6	Malá hřídel převodu	1	18	Šroub	1
7	Plochý klíč	1	19	Víko	1
8	Malé vybavení	1	20	Rukojeť víka	1
9	Ložisko	1	21	Zadní hřídel	1
10	Velká hřídel převodu	1	22	Nohy	4
11	Plochý klíč	1	23	Maticе	8
12	Velké vybavení	1			

#### Model 282281 (obr. 2 na straně 3)

Č.	Název dílu	Množ.	Č.	Název dílu	Množ.
1	Motýlí šroub	1	17	Pružinová podložka	4
2	Rukojeť	1	18	Pojistná matice	1
3	Sestava převodovky	1	19	Tahová tyč	2
4	Malá hřídel převodu	1	20	Sestava směšovacího hřídele	1
5	Ložisko	1	21	Nohy	4



6	Plochý klíč	1	22	Šroub	2
7	Malé vybavení	1	23	Šestihránná matice	8
8	Šroub	8	24	Nastavení posuvníku	1
9	Ložisko	1	25	Zadní hřídel	1
10	Sestava přední abutmentové desky	1	26	Sestava zadního abutmentu	1
11	Velká hřídel převodu	1	27	Motýlí šroub	2
12	Plochý klíč	1	28	Šroub	1
13	Velké vybavení	1	29	Víko	1
14	Ložisko	2	30	Rukojef víka	1
15	Matice	2	31	Sestava nádrže	1
16	Těsnění hydraulického oleje	2			

#### Model 282168 (obr. 3 na straně 4)

Č.	Název dílu	Množ.	Č.	Název dílu	Množ.
1	Motýlí šroub	1	12	Tahová tyč	2
2	Rukojef	1	13	Sestava nádrže	1
3	Přední hřídel	1	14	Nohy	4
4	Šroub	4	15	Šestihránná matice	8
5	Pružinová podložka	4	16	Sestava zadního abutmentu	1
6	Ložisko	2	17	Zadní hřídel	1
7	Těsnění hydraulického oleje	2	18	Motýlí šroub	2
8	Pojistná matice	2	19	Sestava směšovacího hřídele	1
9	Šroub	4	20	Šroub	1
10	Sestava přední abutmentové desky	1	21	Víko	1
11	Nastavení posuvníku	2	22	Rukojef víka	1

### Příprava před použitím

- Odstraňte všechny ochranné obaly.
- Zkontrolujte, zda je přístroj v dobrém stavu a s veškerým příslušenstvím. V případě neúplného nebo poškozeného doručení prosím okamžitě kontaktujte dodavatele. V takovém případě zařízení nepoužívejte.
- Před použitím vyčistěte příslušenství a spotřebič (viz ==> Čištění a údržba).
- Ujistěte se, že je spotřebič zcela suchý.
- Spotřebič položte na vodorovný, stabilní a žáruvzdorný povrch, který je bezpečný proti stříkající vodě.
- Pokud máte v úmyslu spotřebič v budoucnu uskladnit, uschovejte jeho obal.
- Návod k použití si uschovejte pro budoucí použití.

**POZNÁMKA!** Z důvodu zbytků z výroby může spotřebič během prvních několika použití vydávat lehký zápach. To je normální a neznamena to žádnou závadu ani nebezpečí. Ujistěte se, že je spotřebič dobře větráný.

### Návod k obsluze

#### Předběžné

- Tento spotřebič je určen k míchání až 6,5 kg (model 282168) nebo až 11,7 kg (modely 282281, 282687) masa, včetně koření a tekutin. Pokud je množství produktu zpracovaného ve spotřebiči nižší, než je uvedeno, míchadlo smíchá pouze maso namísto jeho míchání. Spotřebič se nedoporučuje používat, pokud obsahuje méně než 2,5 – 5 kg (model 282168) nebo

5–7 kg (modely 282281, 282687) masa.

- Spotřebič položte na rovný stůl nebo pracovní desku. Zajistěte kliku křídlovou maticí.

#### Provoz

- Sejměte horní kryt. Naplňte mísu masem a dalšími požadovanými přísadami. Nasadte kryt zpět a začněte otáčet klikou.

### Čištění a údržba

- Není-li spotřebič udržován v dobrém stavu čistoty, může to nepříznivě ovlivnit jeho životnost a způsobit nebezpečnou situaci.
- Zbytky potravin je třeba pravidelně čistit a odstraňovat ze spotřebiče. Pokud není spotřebič řádně vyčištěn, sníží se jeho životnost a během používání může dojít k nebezpečnému stavu.

#### Čištění

- Vnější povrch očistěte hadříkem nebo houbou mírně navlhčenou jemným mýdlovým roztokem.
- Chcete-li získat přístup ke všem dílům pro provedení čištění, sejměte horní kryt.

**Pro model 282168:** Demontujte lopatku odstraněním kruhové matice a hřídele. Vyjměte lopatku.

**Pro modely 282281, 282687:** Demontujte lopatku. Lopatku lze vyjmout tak, že ji zvednete do poloviny nahoru nebo zcela vyjmete ze spotřebiče.

- K odstranění zbývajícího masa použijte dřevěnou nebo plastovou škrabku. Poté očistěte vnější povrch hadříkem nebo houbou lehce navlhčenou teplou vodou s malým množstvím neutrálního čistícího prostředku. Důkladně vyčistěte kryt, lopatku a pohyblivý bezpečnostní kryt. Otřete všechny vyčištěné části do sucha kuchyňskou utěrkou.
- Poté otřete všechny výše uvedené části a celý spotřebič hladkým čistým hadříkem pomocí speciálního čistícího prostředku vhodného pro zařízení určené pro styk s potravinami.
- Z hygienických důvodů je nutné spotřebič před použitím a po něm vyčistit.
- U modelů 282168 a 282281 lze mísu po vyjmutí mýt v myčce nádobí.
- **VAROVÁNÍ!** Nemyjte kryt žádného modelu v myčce nádobí nebo pod tekoucí vodou. Nikdy jej neponožte do vody ani jiné kapaliny. To může způsobit nevratné poškození převodovky.
- Nikdy nepoužívejte agresivní čistící prostředky, abrazivní houbičky nebo čisticí prostředky obsahující chlór. K čištění nepoužívejte ocelovou vlnu, kovové náčiní ani žádné ostré nebo špicaté předměty. Nepoužívejte benzín ani rozpouštědla!
- Chcete-li spotřebič po vyčištění znovu sestavit, proveďte výše uvedené kroky demontáže v opačném pořadí.

#### Údržba

- Pravidelně kontrolujte provoz spotřebiče, abyste zabránili vážným nehodám.
- Pokud vidíte, že spotřebič nefunguje správně nebo že se vyskytl problém, přestaňte jej používat a kontaktujte dodavatele.
- Veškerá údržba, instalace a opravy musí být prováděny specializovanými a autorizovanými technikami nebo doporučenými výrobci.

#### Přeprava a skladování

- Spotřebič skladujte na chladném, čistém a suchém místě.
- Nikdy na spotřebič nepokládejte těžké předměty, protože by



se tím mohl poškodit.

- Když je spotřebič v provozu, nepřemisťujte jej.

## Odstraňování problémů

Pokud spotřebič nefunguje správně, zkontrolujte prosím, zda je roztok v níže uvedené tabulce. Pokud problém stále nemůžete vyřešit, obraťte se na dodavatele/poskytovatele služeb.

Problémy	Možná příčina	Možné řešení
Hluk.	Poškozená převodovka.	Vyměňte převodovku.
	Nedostatek oleje.	Doplňte olej do převodovky.

## Záruka

Jakákoliv závada ovlivňující funkčnost spotřebiče, která se objeví do jednoho roku od zakoupení, bude opravena bezplatnou opravou nebo výměnou za předpokladu, že byl spotřebič používán a udržován v souladu s pokyny a nebyl žádným způsobem zneužit nebo nesprávně používán. Vaše zákonná práva nejsou dotčena. Pokud je spotřebič reklamován v rámci záruky, uveďte, kde a kdy byl zakoupen, a přiložte doklad o nákupu (např. účtenku).

V souladu s našimi zásadami nepřetržitého vývoje produktů si vyhrazujeme právo změnit specifikace produktu, balení a dokumentace bez předchozího upozornění.

## MAGYAR

### Tisztelt Ügyfelünk!

Köszönjük, hogy megvásárolta ezt a Hendi készüléket. A készülék első üzembe helyezése és használata előtt figyelmesen olvassa el ezt a felhasználói kézikönyvet, különös figyelmet fordítva az alább ismertetett biztonsági előírásokra.

## Biztonsági utasítások

- A készüléket kizárólag a jelen kézikönyvben leírt rendeltetéseknek megfelelően használja.
- A gyártó nem vállal felelősséget a helytelen használatból és használatból eredő károkért.
- **SOHA NE HASZNÁLJON SÉRÜLT KÉSZÜLÉKET!** A veszély vagy sérülés elkerülése érdekében a javításokat csak beszéltető vagy képzett személy végezheti.
- Soha ne próbálja meg saját maga kinyitni a készülék burkolatát.
- Ne helyezzen tárgyakat a készülék házába.
- Ezt a készüléket képzett személyzetnek kell üzemeltetnie az étterem konyhájában, étkezdéjében vagy bárjában stb.
- A készüléket nem használhatják csökkent fizikai, érzékszervi vagy szellemi képességekkel rendelkező személyek, illetve megfelelő tapasztalattal és tudással nem rendelkező személyek.
- A készüléket gyermekek semmilyen körülmények között nem használhatják.
- Soha ne használjon a készülékhez mellékelt vagy a gyártó által ajánlott tartozékoktól vagy kiegészítő eszközöktől eltérő tartozékokat. Ennek elmulasztása biztonsági kockázatot jelenthet a felhasználó számára, és károsíthatja a készüléket. Csak eredeti alkatrészeket és tartozékokat használjon.
- Ne takarja le a készüléket működés közben.
- Ne helyezzen semmilyen tárgyat a készülék tetejére.

## Speciális biztonsági utasítások

- **FIGYELEM!** Soha ne használja a készüléket fedőlap nélkül. Célja a kezelő és a feldolgozott termék védelme.
- **FIGYELMEZTETÉS!** MINDIG tartsa távol a kezét, hosszú haját és ruházatát a mozgó alkatrészekről.
- A készülék nem használható fagyasztott élelmiszerek, húсок vagy halak stb. vágására.
-  **FIGYELMEZTETÉS!** Ne tegye a kezét a kinyomónyílásba működés közben.

## Rendeltetésszerű használat

- Ez a készülék kereskedelmi célokra, például éttermek, étkezdék, kórházak konyháiban és kereskedelmi vállalkozások, például pékségek, sütődék stb. esetén használható, de nem használható folyamatos tömegtermelésre.
- A készüléket darált hús összekeverésére tervezték. Minden egyéb használat a készülék károsodásához vagy személyi sérüléshez vezethet.
- A készülék bármilyen más célból történő üzemeltetése a készülék helytelen használatának minősül. Kizárólag a felhasználó felelős az eszköz nem megfelelő használatáért.

## Robbantott diagram alkatrészlistával

282687-es modell (1. ábra a 3. oldalon)

Sz.	Alkatrész neve	Menny.	Sz.	Alkatrész neve	Menny.
1	Pillangó csavar	1	13	Csapágy	2
2	Nyel	1	14	Hidraulikus olajtömítés	2
3	Hajtómű szerelvény	1	15	Tartály szerelvény	1
4	Csapágy	2	16	Pillangó csavar	2
5	Csavar	4	17	Keverő tengely szerelvény	1
6	Kis fogaskerék tengely	1	18	Csavar	1
7	Lapos kulcs	1	19	Fedél	1
8	Kis fogaskerék	1	20	Fedél fogantyúja	1
9	Csapágy	1	21	Hátsó tengely	1
10	Nagy fogaskerék tengely	1	22	Láb	4
11	Lapos kulcs	1	23	Anya	8
12	Nagy fogaskerék	1			

## 282281 sz. modell (2. ábra a 3. oldalon)

Sz.	Alkatrész neve	Menny.	Sz.	Alkatrész neve	Menny.
1	Pillangó csavar	1	17	Rugós alátét	4
2	Nyel	1	18	Rögzítő anya	1
3	Hajtómű szerelvény	1	19	Húzórud	2
4	Kis fogaskerék tengely	1	20	Keverő tengely szerelvény	1
5	Csapágy	1	21	Láb	4
6	Lapos kulcs	1	22	Csavar	2
7	Kis fogaskerék	1	23	Hatlapú anya	8
8	Csavar	8	24	Csúszka beállítása	1
9	Csapágy	1	25	Hátsó tengely	1
10	Első felépítménylemez-szerelvény	1	26	Hátsó felépítménylemez-szerelvény	1
11	Nagy fogaskerék tengely	1	27	Pillangó csavar	2



12	Lapos kulcs	1	28	Csavar	1
13	Nagy fogaskerék	1	29	Fedél	1
14	Csapágó	2	30	Fedél fogantyúja	1
15	Anyá	2	31	Tartály szerelvény	1
16	Hidraulikus olajtömítés	2			

### 282168-as modell (3. ábra a 4. oldalon)

Sz.	Alkatrész neve	Menny.	Sz.	Alkatrész neve	Menny.
1	Pillangó csavar	1	12	Húzórud	2
2	Nyel	1	13	Tartály szerelvény	1
3	Elülső tengely	1	14	Láb	4
4	Csavar	4	15	Hatlapú anyá	8
5	Rugós alátét	4	16	Hátso felépítménylemez-szerelvény	1
6	Csapágó	2	17	Hátso tengely	1
7	Hidraulikaolaj tömítés	2	18	Pillangó csavar	2
8	Rögzőtő anyá	2	19	Keverőtengely-szerelvény	1
9	Csavar	4	20	Csavar	1
10	Első felépítménylemez-szerelvény	1	21	Fedél	1
11	Csúszka beállítása	2	22	Fedél fogantyú	1

### Használat előtti előkészítés

- Távolítsa el az összes védőcsomagolást és csomagolást.
- Ellenőrizze, hogy a készülék jó állapotban van-e és az összes tartozékkal együtt. Hiányos vagy sérült szállítás esetén kérjük, azonnal lépjen kapcsolatba a szállítóval. Ebben az esetben ne használja a készüléket.
- Használat előtt tisztítsa meg a tartozékokat és a készüléket (lásd ==> Tisztítás és karbantartás).
- Ellenőrizze, hogy a készülék teljesen száraz-e.
- Helyezze a készüléket vízszintes, stabil és hőálló felületre, amely biztonságosan ellenáll a kiforrásnak.
- Őrizze meg a csomagolást, ha a jövőben tárolni kívánja a készüléket.
- Őrizze meg a használati útmutatót későbbi használatra.

**MEGJEGYZÉS!** A gyártási maradványok miatt a készülék enye szagot bocsáthat ki az első néhány használat során. Ez normális jelenség, és nem jelez semmilyen hibát vagy veszélyt. Gondoskodjon a készülék megfelelő szellőzéséről.

### Üzemeltetési utasítások

#### Előzetesek

- A készülék legfeljebb 6,5 kg (282168-as modell) vagy legfeljebb 11,7 kg (282281-es és 282687-es modell) húсок, többek között fűszerek és folyadékok összekeverésére szolgál. Ha a készülékben feldolgozott termék mennyisége kisebb, mint a megadott, a keverő csak a húst forgathatja el a keverés helyett. Nem ajánlott a készüléket használni, ha kevesebb mint 2,5 - 5 kg (282168 modell) vagy 5-7 kg (282281, 282687 modell) húst tartalmaz.
- Helyezze a készüléket vízszintes asztalra vagy munkafelületre. Rögzítsük a hajtókart a szárnyas anyával.

### Üzemeltetés

- Távolítsa el a felső fedelet. Töltse be a tálat hússal és más kívánt összetevőkkel. Helyezzük vissza a fedelet, és kezdjük el forgatni a hajtókart.

### Tisztítás és karbantartás

- Ha a készüléket nem tartják megfelelő tisztaságú állapotban, az hátrányosan befolyásolhatja a készülék élettartamát, és veszélyes helyzetet okozhat.
- Az ételmaradványokat rendszeresen meg kell tisztítani, és el kell távolítani a készülékből. Ha a készüléket nem tisztítja meg megfelelően, az csökkenti annak élettartamát, és használat közben veszélyes állapotot okozhat.

#### Tisztítás

- Tisztítsa meg a külső felületet enye szappanos oldattal enyhén megnedvesített ruhával vagy szivaccsal.
- Ahhoz, hogy az összes alkatrészhez hozzáférjen a tisztítás elvégzéséhez, távolítsa el a felső fedelet.

**A 282168-as modell esetében:** Szerelje szét a lapátot a gyűrűnya és a tengely eltávolításával. Távolítsa el a lapátot.

**A 282281 és 282687 modellek esetében:** Szerelje szét a lapátot. A lapátot felülton felemelve vagy a készülékből teljesen eltávolítva lehet eltávolítani.

- A megmaradt húsokat fa vagy műanyag kaparóval távolítsa el. Ezután tisztítsa meg a külső felületet meleg vízzel és kis mennyiségű semleges tisztítószerrel enyhén megnedvesített ruhával vagy szivaccsal. Alaposan tisztítsa meg a burkolatot, a lapátot és a mozgó biztonsági védőt. Az összes megtisztított alkatrészt törölje szárazra konyhai törölvel.
- Ezután az élelmezéssel való érintkezésre szolgáló berendezésekhez alkalmas speciális tisztítószerrel törölje át a fenti említett összes alkatrészt és az egész készüléket egy sima, tiszta ruhával.
- Higiéniai okokból a készüléket használat előtt és után meg kell tisztítani.
- A 282168 és 282281 modellek esetében a tál az eltávolítás után mosogatógébben mosható.
- **FIGYELEM!** Semmilyen modell burkolatát ne mossa mosogatógébben vagy folyó víz alatt. Soha ne merítse vízbe vagy más folyadékba. Ez visszafordíthatatlan kárt okozhat a sebességváltóban.
- Soha ne használjon agresszív tisztítószerkeket, súrolószivacsokat vagy klórtartalmú tisztítószerkeket. A tisztításhoz ne használjon acélgyapotot, fémesszközöket vagy éles vagy hegyes tárgyakat. Ne használjon benzint vagy oldószereket!
- A készülék ismételt összeszereléséhez tisztítás után fordított sorrendben végezze el a fenti szétszerelési lépéseket.

#### Karbantartás

- A súlyos balesetek megelőzése érdekében rendszeresen ellenőrizze a készülék működését.
- Ha azt látja, hogy a készülék nem működik megfelelően, vagy probléma van, ne használja tovább, és forduljon a forgalmazóhoz.
- Minden karbantartási, telepítési és javítási munkát szakképzett és felhatalmazott technikusoknak kell elvégezniük, vagy a gyártónak kell javasolnia.

#### Szállítás és tárolás

- A készüléket hűvös, tiszta és száraz helyen tárolja.



- Soha не helyezzen nehéz tárgyakat a készülékre, mert ez károsíthatja azt.
- Ne mozgassa a készüléket működés közben.

## Хібаєлхрїтас

Ha a készülék nem működik megfelelően, kérjük, ellenőrizze az alábbi táblázatban a megoldást. Ha továbbra sem tudja megoldani a problémát, kérjük, forduljon a szállítóhoz/szolgáltatóhoz.

Problémák	Lehetséges ok	Lehetséges megoldás
Zaj.	Sérült sebességváltó.	Cserélje ki a sebességváltót.
	Nincs elegendő olaj.	Töltsön olajat a sebességváltóba.

## Жітállас

A készülék működését érintő minden olyan hibát, amely a vásárlást követő egy éven belül nyilvánvalóvá válik, ingyenesen megjavítjuk vagy kicseréljük, feltéve, hogy a készüléket az utasításoknak megfelelően használták és karbantartották, és semmilyen módon nem éltek vissza vele vagy nem éltek vissza vele. Ez nem befolyásolja az Ön törvényes jogait. Ha a készülékre jótállás vonatkozik, adja meg, hogy hol és mikor vásárolta, és mellékelje a vásárlás igazolását (pl. nyugta).

A folyamatos termékfejlesztésre vonatkozó irányelvünkkel összhangban fenntartjuk a jogot a termék, csomagolás és dokumentáció specifikációinak előzetes értesítés nélküli módosítására.

- Не накривайте прилад під час роботи.
- Не ставте на прилад жодних предметів.

## Спеціальні інструкції з безпеки

- **ПОПЕРЕДЖЕННЯ!** Ніколи не використовуйте прилад без верхньої кришки. Його мета полягає в захисті як оператора, так і обробленого продукту.
- **ПОПЕРЕДЖЕННЯ!** ЗАВЖДИ тримайте руки, довге волосся та одяг подалі від рухомих частин.
- Цей прилад не слід використовувати для розрізання заморожених продуктів, м'яса чи риби, що вкладаються в кістки, тощо.
-  **ПОПЕРЕДЖЕННЯ!** Не кладіть руки в випускний отвір під час роботи.

## Призначення

- Цей прилад призначений для комерційного застосування, наприклад, у кухнях ресторанів, ідальні, лікарнях і комерційних підприємствах, таких як пекарні, м'ясні зерна тощо, але не для постійного масового виробництва їжі.
- Прилад призначений для змішування м'яса з фаршу. Будь-яке інше використання може призвести до пошкодження приладу або травм.
- Використання приладу з будь-якою іншою метою вважається неправильним використанням приладу. Користувач несе одноосібну відповідальність за неналежне використання пристрою.

## Діаграма з розробленим списком деталей

Модель 282687 (Рис. 1 на стор. 3)

№	Назва частини	К-сть	№	Назва частини	К-сть
1	Гвинт метелика	1	13	Підшипник	2
2	Ручка	1	14	Гідравлічна олива	2
3	Блок трансмісійної коробки	1	15	Вузол резервуара	1
4	Носіння	2	16	Гвинт метелика	2
5	Гвинт	4	17	Змішувальний вузол вала	1
6	Вал малого зубчатого передач	1	18	Гвинт	1
7	Плаский ключ	1	19	Кришка	1
8	Маленьке спорядження	1	20	Ручка кришки	1
9	Носіння	1	21	Задній вал	1
10	Великий вал передач	1	22	Ноги	4
11	Плаский ключ	1	23	Горіх	8
12	Великий шестерень	1			

Модель 282281 (Рис. 2 на стор. 3)

№	Назва частини	К-сть	№	Назва частини	К-сть
1	Гвинт метелика	1	17	Весняна пральна машина	4
2	Ручка	1	18	Фіксувальна гайка	1
3	Блок трансмісійної коробки	1	19	Потягніть стрижень	2
4	Вал малого зубчатого передач	1	20	Змішувальний вузол вала	1
5	Носіння	1	21	Ноги	4

## Шановний клієнте!

Дякуємо, що придбали цей прилад Hendi. Уважно прочитайте цей посібник користувача, звертаючи особливу увагу на правила техніки безпеки, описані нижче, перед першим встановленням і використанням цього приладу.

## Інструкції з техніки безпеки

- Використовуйте прилад лише за призначенням, як описано в цьому посібнику.
- Виробник не несе відповідальності за будь-які збитки, спричинені неправильним використанням та неправильним використанням.
- **НИКОЛИ НЕ ВИКОРИСТОВУЙТЕ ПОШКОДЖЕНИЙ ПРИЛАД!** Будь-який ремонт має виконуватися лише постачальником або кваліфікованою особою, щоб уникнути небезпеки або травм.
- Ніколи не намагайтеся самостійно відкрити корпус приладу.
- Не вставляйте предмети в корпус приладу.
- Цей прилад повинен експлуатувати кваліфікований персонал на кухні ресторану, ідальні або бару тощо.
- Цей прилад не повинні експлуатувати особи з обмеженими фізичними, сенсорними або розумовими здібностями або особи, які не мають досвіду та знань.
- Діти не повинні користуватися цим приладом за жодних обставин.
- Ніколи не використовуйте аксесуари або будь-які додаткові пристрої, окрім тих, що постачаються разом із приладом або рекомендовані виробником. Якщо цього не зробити, це може становити загрозу безпеці користувача та пошкодити прилад. Використовуйте лише оригінальні деталі та аксесуари.

6	Плаский ключ	1	22	Гвинт	2
7	Маленьке спорядження	1	23	Шістнадцяткова гайка	8
8	Гвинт	8	24	Регулювання повзунка	1
9	Підшипник	1	25	Задній вал	1
10	Вузол передньої абатментної пластини	1	26	Блок задньої абатментної пластини	1
11	Великий вал шестерні	1	27	Гвинт метелика	2
12	Плаский ключ	1	28	Гвинт	1
13	Великий шестерень	1	29	Кришка	1
14	Підшипник	2	30	Ручка кришки	1
15	Горіх	2	31	Вузол резервуара	1
16	Гідравлічна олива	2			

#### Модель 282168 (Рис. 3 на стор. 4)

№	Назва частини	К-сть	№	Назва частини	К-сть
1	Гвинт метелика	1	12	Потягніть стрижень	2
2	Ручка	1	13	Вузол резервуара	1
3	Передній вал	1	14	Ноги	4
4	Гвинт	4	15	Шістнадцяткова гайка	8
5	Весняна шайба	4	16	Блок задньої абатментної пластини	1
6	Підшипник	2	17	Задній вал	1
7	Гідравлічна олива	2	18	Гвинт метелика	2
8	Фіксувальна гайка	2	19	Змішувачий вузол вала	1
9	Гвинт	4	20	Гвинт	1
10	Вузол передньої абатментної пластини	1	21	Кришка	1
11	Регулювання повзунка	2	22	Ручка кришки	1

### Підготовка перед використанням

- Зніміть усю захисну упаковку та упаковку.
- Переконайтеся, що пристрій у хорошому стані та з усіма аксесуарами. У разі неповної або пошкодженій доставці негайно зверніться до постачальника. У цьому випадку не використовуйте пристрій.
- Перед використанням очистіть аксесуари та прилад (див. => Очищення та догляд).
- Переконайтеся, що прилад повністю сухий.
- Поставте прилад на горизонтальну, стійку та жаростійку поверхню, безпечну для бризок води.
- Зберігайте упаковку, якщо ви плануєте зберігати ваш прилад у майбутньому.
- Зберігайте посібник користувача для подальшого використання.

**ПРИМІТКА!** Через виробничі залишки прилад може випускати легкий запах під час перших декількох застосувань. Це нормально і не вказує на будь-який дефект або небезпеку. Переконайтеся, що прилад добре провітрюється.

### Інструкції з експлуатації

#### Попередні

- Прилад призначений для змішування до 6,5 кг (модель

282168) або до 11,7 кг (моделі 282281, 282687) м'яса, включаючи приправи та рідини. Якщо об'єм продукту, що обробляється у приладі, менший, ніж зазначено, змішувач може лише обернути м'ясо замість змішування. Не рекомендується користуватися приладом, якщо він містить менше 2,5 - 5 кг (модель 282168) або 5-7 кг (моделі 282281, 282687) м'яса.

- Поставте прилад на стіл рівня або робочу поверхню. Закріпіть кран гайкою-крильцям.

#### Експлуатація

- Змініть верхню кришку. Завантажте в чашу м'ясо та інші бажані інгредієнти. Знову поверніть кришку назад і почніть повертати криву.

#### Очищення та технічне обслуговування

- Якщо прилад не знаходиться в гарному стані чистоти, це може негативно вплинути на термін служби приладу та призвести до небезпечної ситуації.
- Залишки їжі слід регулярно чистити та видаляти з приладу. Якщо прилад не очищується належним чином, це скоротить його термін служби та може призвести до небезпечних умов під час використання.

#### Очищення

- Очистіть зовнішню поверхню ганчіркою або губкою, злегка змоченою м'яким мильним розчином.
- Щоб отримати доступ до всіх частин для очищення, зніміть верхню кришку.

**Для моделі 282168:** Розберіть лопать, знявши круглу гайку та вал. Зніміть лопать.

**Для моделей 282281, 282687:** Розберіть лопатку. Клапан можна зняти, піднявши його посередині вгору або повністю видаливши з приладу.

- Використовуйте дерев'яний або пластиковий шкребок, щоб видалити залишки м'яса. Потім протріть зовнішню поверхню ганчіркою або губкою, злегка змоченою в теплій воді з невеликою кількістю нейтрального миючого засобу. Ретельно очистіть корпус, лопать і рухомий запобіжник. Протріть всі очищені деталі насухо кухонним рушником.
- Після цього протріть усі згадані вище деталі та весь прилад гладкою чистою тканиною, використовуючи спеціальний засіб для чищення, придатний для використання з продуктами харчування.
- З міркувань гігієни прилад слід очищувати до та після використання.
- Для моделей 282168 та 282281 миску можна мити в посудомийній машині після зняття.
- **ПОПЕРЕДЖЕННЯ!** Не мийте корпус будь-якої моделі в посудомийній машині або під проточною водою. Ніколи не занурюйте його у воду або іншу рідину. Це може призвести до незворотного пошкодження редуктора.
- Ніколи не використовуйте агресивні засоби для чищення, абразивні губки або засоби для чищення, що містять хлор. Не використовуйте для чищення сталеві мочалки, металеве приладдя або будь-які гострі чи загострені предмети. Не використовуйте бензин або розчинники!
- Щоб знову зібрати прилад, після очищення виконайте описані вище дії з розбирання в зворотному порядку.



## Технічне обслуговування

- Регулярно перевіряйте роботу приладу, щоб уникнути серйозних нещасних випадків.
- Якщо ви бачите, що прилад не працює належним чином або виникла проблема, припиніть його використання та зверніться до постачальника.
- Усі роботи з технічного обслуговування, монтажу та ремонту мають виконуватися спеціалізованими та уповноваженими фахівцями або рекомендованими виробником.

## Транспортування та зберігання

- Зберігайте прилад у прохолодному, чистому та сухому місці.
- Ніколи не ставте на прилад важкі предмети, оскільки це може пошкодити його.
- Не переміщуйте прилад під час його роботи.

## Усунення несправностей

Якщо прилад не працює належним чином, будь ласка, перевірте наведену нижче таблицю щодо розчин. Якщо ви все ще не можете вирішити проблему, зверніться до постачальника послуг/постачальника послуг.

Проблеми	Можлива причина	Можливе рішення
Шум.	Пошкоджена коробка передач.	Замініть коробку передач.
	Недостатня оливи.	Додайте оливи до коробки передач.

## Гарантія

Будь-які дефекти, що впливають на функціональність приладу, які стають очевидними протягом одного року після покупки, будуть відремонтовані за допомогою безкоштовного ремонту або заміни за умови, що прилад використовувався та підтримувався відповідно до інструкцій, а також не був зловживаний або не був використаний неналежним чином. Це не впливає на Ваші законні права. Якщо прилад вимагався за гарантією, вкажіть, де і коли він був придбаний, і додайте підтвердження покупки (наприклад, квитанцію).

Відповідно до нашої політики постійної розробки продукції ми залишаємо за собою право без попередження змінювати технічні характеристики продукту, упаковки та документації.

## EESTI KEEL

### Lugupeetud klient!

Täname, et otsite selle Hendi seadme. Lugege käesolev kasutusjuhend tähelepanelikult läbi, pöörates erilist tähelepanu alpool toodud ohutusnõuetele, enne kui seadme esmakordselt paigaldate ja kasutate.

## Ohutusjuhised

- Kasutage seadet ainult ettenähtud otstarbel, nagu on kirjeldatud käesolevas juhendis.
- Tootja ei vastuta kahjustuste eest, mis on põhjustatud ebaõigest kasutamisest ja ebaõigest kasutamisest.
- **ÄRGE KUNAGI KASUTAGE KAHJUSTATUD SEADET!** Mis tahes remonditöid tohib teha ainult tarnija või kvalifitseeritud isik, et vältida ohtu või vigastust.
- Ärge püüdke kunagi ise seadme korpust avada.
- Ärge sisestage seadme korpusesse esemeid.
- Seda seadet tohivad kasutada koolitatud töötajad restorani köögis, purgis või baaris jne.

- Seda seadet ei tohi kasutada piiratud füüsiliste, sensoorsete või vaimsete võimetega isikud ega isikud, kellel puuduvad kogemused ja teadmised.
- Lapsed ei tohi seda seadet mingil juhul kasutada.
- Ärge kunagi kasutage muid tarvikuid ega muid seadmeid peale nende, mis on seadmega kaasas või mida tootja on soovitanud. Vastasel juhul võib kasutaja ohustada ohustust ja seadet kahjustada. Kasutage ainult originaalosi ja -tarvikuid.
- Ärge katke seadet töötamise ajal.
- Ärge asetage seadme peale mingeid esemeid.

## Spetsiaalsed ohutusjuhised

- **HOIATUS!** Ärge kunagi kasutage seadet ilma pealiskatteta. Selle eesmärk on kaitsta nii operaatorit kui ka töödeldud toodet.
- **HOIATUS!** Hoidke käed, pikad juuksed ja rõivad liikuvatest osadest alati eemal.
- Seda seadet ei tohi kasutada külmutatud toidu, luu-liha või kala jne lõikamiseks.
-  **HOIATUS!** Ärge pange käsi töö ajal tühjendusavasse.

## Ettenähtud kasutus

- See seade on mõeldud kasutamiseks kommertsrakendustes, näiteks restoranide, sööklate, haiglate ja äriettevõtete, näiteks pagariäride, lihu kaupade jne köögis, kuid mitte toidu pidevaks masstootmiseks.
- Seade on ette nähtud hakkliha segamiseks. Mis tahes muu kasutamine võib seadet kahjustada või vigastusi tekitada.
- Seadme muul otstarbel kasutamist loetakse seadme väärkasutuseks. Kasutaja vastutab ainuisikuliselt seadme ebaõige kasutamise eest.

## Plahvatusdiagramm koos osa loendiga

### Mudel 282687 (joonis 1 lk 3)

Nr	Osa nimi	Kogus	Nr	Osa nimi	Kogus
1	Butterfly kruvi	1	13	Kandmine	2
2	Käepide	1	14	Hüdroöli tihend	2
3	Gearboxi koost	1	15	Kütusepaagi koost	1
4	Kandmine	2	16	Butterfly kruvi	2
5	Kruvi	4	17	Segamisvõlli koost	1
6	Väike ülekande võll	1	18	Kruvi	1
7	Lame võti	1	19	Kaas	1
8	Väike käik	1	20	Kaane käepide	1
9	Kandmine	1	21	Tagumine võll	1
10	Suur käiguvahetusvars	1	22	Jalad	4
11	Lame võti	1	23	Pähkel	8
12	Suur käik	1			

### Mudel 282281 (joonis 2 lk 3)

Nr	Osa nimi	Kogus	Nr	Osa nimi	Kogus
1	Butterfly kruvi	1	17	Kevadpesur	4
2	Käepide	1	18	Lukustusmutter	1
3	Gearboxi koost	1	19	Tõmmake varrast	2
4	Väike ülekande võll	1	20	Segamisvõlli koost	1
5	Kandmine	1	21	Jalad	4
6	Lame võti	1	22	Kruvi	2
7	Väike käik	1	23	Kuusantmutter	8



8	Kruvi	8	24	Reguleerige liugurit	1
9	Kandmine	1	25	Tagumine völli	1
10	Eesmise abutmentplaadi komplekt	1	26	Tagasi abutmentplaadi komplekt	1
11	Suur käiguvahetusvars	1	27	Butterfly kruvi	2
12	Lame võti	1	28	Kruvi	1
13	Suur käik	1	29	Kaas	1
14	Kandmine	2	30	Kaane käepide	1
15	Pähkel	2	31	Kütusepaagi koost	1
16	Hüdroöli tihend	2			

#### Mudel 282168 (joonis 3 lk 4)

Nr	Osa nimi	Kogus	Nr	Osa nimi	Kogus
1	Butterfly kruvi	1	12	Tõmmake varrast	2
2	Käepide	1	13	Kütusepaagi koost	1
3	Eesmine völli	1	14	Jalad	4
4	Kruvi	4	15	Kuuskantmutter	8
5	Kevadpesur	4	16	Tagasi abutmentplaadi komplekt	1
6	Kandmine	2	17	Tagumine völli	1
7	Hüdroöli tihend	2	18	Butterfly kruvi	2
8	Lukustusmutter	2	19	Segamisvölli koost	1
9	Kruvi	4	20	Kruvi	1
10	Eesmise abutmentplaadi komplekt	1	21	Kaas	1
11	Reguleerige liugurit	2	22	Kaane käepide	1

### Ettevalmistus enne kasutamist

- Eemaldage kogu kaitsepakend ja mähkimine.
  - Kontrollige, kas seade on heas seisukorras ja koos kõigi tarvikutega. Ebatäieliku või kahjustatud kohaletoiimetamise korral võtke kohe ühendust tarnijaga. Sellisel juhul ärge kasutage seadet.
  - Enne kasutamist puhastage tarvikud ja seade (vt ==> Puhastamine ja hooldus).
  - Veenduge, et seade on täiesti kuiv.
  - Asetage seade horisontaalsele, stabiilsele ja kuumakindlale pinnale, mis on veepritsmete eest ohutu.
  - Hoidke pakend alles, kui kavatsete seadet tulevikus hoida.
  - Hoidke kasutusjuhendit edaspidiseks kasutamiseks.
- MÄRKUS!** Tootmisjääkide tõttu võib seade esimestel kasutustel tekitada kergest lõhna. See on normaalne ega viita defektile ega ohule. Veenduge, et seade on hästi ventileeritud.

### Kasutusjuhend

#### Esialsged

- Seade on ette nähtud kuni 6,5 kg [mudel 282168] või kuni 11,7 kg [mudelid 282281, 282687] liha, sealhulgas maitseainete ja vedelike segamiseks. Kui seadmes töödeldava toote kogus on väiksem kui määratud, võib segur liha selle segamise asemel pöörata. Seadet ei ole soovitatav kasutada, kui see sisaldab vähem kui 2,5 – 5 kg [mudel 282168] või 5–7 kg [mudelid 282281, 282687] liha.
- Asetage seade tasasele lauale või tööpinnale. Kinnitage vänt liblikmutriga.

### Kasutamine

- Eemaldage ülemine kate. Laadige kaus liha ja muude soovitud koostisosadega. Paigaldage kate uuesti ja alustage vända keeramist.

### Puhastamine ja hooldus

- Kui seadet ei hoita heas puhtuses, võib see kahjustada seadme eluiga ja põhjustada ohtliku olukorra.
- Toidujääke tuleb regulaarselt puhastada ja seadmest eemaldada. Kui seadet ei puhastata korralikult, vähendab see selle eluiga ja võib kasutamise ajal põhjustada ohtlikke seisundeid.

### Puhastamine

- Puhastage välispinda lapi või käsna, mida on kergelt niisutatud pehmetoimelise seebilahusega.
- Puhastamiseks juurdepääsu saamiseks kõigile osadele eemaldage ülemine kate.

**Mudeliil 282168:** Võtke laba lahti, eemaldades rõngasmutteri ja völli. Eemaldage laba.

**Mudelitel 282281, 282687:** Võtke laba lahti. Laba saab eemaldada, tõstes selle poolenisti üles või eemaldades selle seadmest täielikult.

- Ülejäänud liha eemaldamiseks kasutage puidust või plastist kaabitsat. Seejärel puhastage välispinda sooja vee ja väikese koguse neutraalse pesuainega kergelt niisutatud lapiga või käsna. Puhastage põhjalikult korpus, laba ja liikuv kaitse. Pühkige kõik puhastatud osad köögirätikuga kuivaks.
- Seejärel pühkige kõiki eespool nimetatud osi ja kogu seadet sileda puhta lapiga, kasutades spetsiaalset puhastusainet, mis sobib toiduga kokkupuutumiseks mõeldud seadmetele.
- Hügieenilistel põhjustel tuleb seadet enne ja pärast kasutamist puhastada.
- Mudelite 282168 ja 282281 puhul võib kaussi pärast eemaldamist pesta nõudepesumasinas.
- HOIATUS!** Ärge peske ühegi mudeli korpust nõudepesumasinas ega voolava vee all. Ärge kunagi kastke seda vette ega muusse vedelikku. See võib käigukasti pöördumatult kahjustada.
- Ärge kunagi kasutage agressiivseid puhastusvahendeid, abrasiivseid käsnasid ega kloori sisaldavaid puhastusvahendeid. Ärge kasutage puhastamiseks terasvilla, metallist nõusid ega teravid või teravaid esemeid. Ärge kasutage bensini ega lahusteid!
- Seadme uuesti kokkupanekuks tehke pärast puhastamist ülaltoodud lahvitõtmise sammud vastupidises järjekorras.

### Hooldus

- Kontrollige seadme tööd regulaarselt, et vältida tõsisid õnnetusi.
- Kui näete, et seade ei tööta korralikult või esineb probleem, lõpetage seadme kasutamine ja võtke ühendust tarnijaga.
- Kõiki hooldus-, paigaldus- ja remonditööd peavad tegema spetsialiseerunud ja volitatud tehnikud või tootja poolt soovitatud.

### Transport ja hoiustamine

- Hoidke seadet jahedas, puhtas ja kuivas kohas.
- Ärge kunagi asetage seadmele raskeid esemeid, kuna see võib seda kahjustada.
- Ärge liigutage seadet, kui see on töös.



## Törkeotsing

Kui seade ei tööta korralikult, kontrollige lahust allolevast tabelist. Kui te ikka veel ei suuda probleemi lahendada, võtke ühendust tarnija/teenuse osutajaga.

Probleemid	Võimalik põhjus	Võimalik lahendus
Müra.	Kahjustatud käigukast.	Vahetage käigukast välja.
	Ebapiisav õli.	Lisage käigukasti õli.

## Garantii

Seadme funktsionaalsust mõjutavad defektid, mis ilmnevad ühe aasta jooksul pärast ostmist, parandatakse tasuta remondi või asendamisega, kui seadet on kasutatud ja hooldatud vastavalt juhiste ning seda ei ole mingil viisil kuritarvitatud ega väärkasutatud. See ei mõjuta teie seaduslikke õigusi. Kui seadet nõutakse garantii alusel, märkige, kus ja millal see osteti, ja lisage ostutõend (nt kvitтинг).

Kooskõlas meie pideva tootearenduse poliitikaga jätame endale õiguse muuta toote, pakendi ja dokumentatsiooni spetsifikatsioone ette teatamata.

## LATVISKI

Cienijamais klient,

Pateicamies, ka iegādājāties šo Hendi ierīci. Pirms ierīces pirmās uzstādīšanas un lietošanas reizes uzmanīgi izlasiet šo lietotāja rokasgrāmatu, īpašu uzmanību pievēršot drošības noteikumiem, kas izklāstīti tālāk.

## Drošības norādījumi

- Lietojiet ierīci tikai paredzētajam mērķim, kādam tā paredzēta, kā aprakstīts šajā rokasgrāmatā.
- Ražotājs neatbild par bojājumiem, kas radušies nepareizas darbības vai nepareizas lietošanas rezultātā.
- NEKAD NEIZMANTOJIET BOJĀTU IERĪCI!** Jebkuru remontu drīkst veikt tikai piegādātājs vai kvalificēta persona, lai izvairītos no briesmām vai traumām.
- Nekad nemēģiniet atvērt ierīces korpusu pats.
- Neievietojiet priekšmetus ierīces korpusā.
- Šo ierīci drīkst darbināt apmācīts personāls restorāna virtuvē, ēdnīcās vai bāra darbinieki utt.
- Šo ierīci nedrīkst lietot personas ar ierobežotām fiziskām, sensorām vai garīgām spējām, vai personas, kurām nav pieredzes un zināšanu.
- Šo ierīci nekādos apstākļos nedrīkst lietot bērni.
- Nekad neizmantojiet piederumus vai papildu ierīces, izņemot ierīces komplektācijā iekļautos vai ražotāja ieteiktos piederumus. Pretējā gadījumā var tikt radīts drošības risks lietotājam un sabojāta ierīce. Izmantojiet tikai oriģinālās detaļas un piederumus.
- Nepārkļājiēt ierīci darbībā.
- Neenovietojiet nekādus priekšmetus uz ierīces.

## Īpaši drošības norādījumi

- BRĪDINĀJUMS!** Nekad nelietojiet ierīci bez augšējā pārsega. Tās mērķis ir aizsargāt gan operatoru, gan pārstrādāto produktu.
- BRĪDINĀJUMS!** VIENMĒR turiet rokas, garus matus un apģērbus atstatu no kustīgajām daļām.
- Šo ierīci nedrīkst izmantot saldētas pārtikas, gaļas vai zivju

u.c. griešanai.

-  **BRĪDINĀJUMS!** Darbības laikā nelieciet rokas izplūdes atverē.

## Paredzētais lietojums

- Šī ierīce ir paredzēta komerciālai lietošanai, piemēram, restorānu, ēdnīcu, slimnīcu virtuvēs un komerciālos uzņēmumos, piemēram, maiznīcās, gaļas ceptuvēs utt., bet ne nepārtraukti pārtikas masveida ražošanai.
- Ierīce ir paredzēta maltās gaļas sajaukšanai. Jebkāda cita lietošana var izraisīt ierīces bojājumus vai traumas.
- Ierīces lietošana jebkādiem citiem mērķiem ir uzskatāma par ierīces nepareizu izmantošanu. Lietotājs ir pilnībā atbildīgs par ierīces nepareizu lietošanu.

## Exploded diagramma ar daļu sarakstu

Modelis 282687 (1. attēls 3. lpp.)

Nr.	Daļas nosaukums	Daudz.	Nr.	Daļas nosaukums	Daudz.
1	Tauriņa skrūve	1	13	Gultnis	2
2	Rokturis	1	14	Hidrauliskās eļļas blīve	2
3	Pārnesumkārbas mezgls	1	15	Tvertnes mezgls	1
4	Gultnis	2	16	Tauriņa skrūve	2
5	Skrūve	4	17	Sajaukšanas vārpstas mezgls	1
6	Maza zobrata vārpsta	1	18	Skrūve	1
7	Plakanā atslēga	1	19	Vāks	1
8	Mazs pārnesums	1	20	Vāka rokturis	1
9	Gultnis	1	21	Aizmugurējā vārpsta	1
10	Lielā zobrata vārpsta	1	22	Kājas	4
11	Plakanā atslēga	1	23	Uzgrieznis	8
12	Liels pārnesums	1			

Modelis 282821 (2. attēls 3. lpp.)

Nr.	Daļas nosaukums	Daudz.	Nr.	Daļas nosaukums	Daudz.
1	Tauriņa skrūve	1	17	Atsperaplāksne	4
2	Rokturis	1	18	Fiksācijas uzgrieznis	1
3	Pārnesumkārbas mezgls	1	19	Vilkšanas stienis	2
4	Maza zobrata vārpsta	1	20	Sajaukšanas vārpstas mezgls	1
5	Gultnis	1	21	Kājas	4
6	Plakanā atslēga	1	22	Skrūve	2
7	Mazs pārnesums	1	23	Sešstūra uzgrieznis	8
8	Skrūve	8	24	Slīdņa pielāgošana	1
9	Gultnis	1	25	Aizmugurējā vārpsta	1
10	Priekšējā balsta plāksnes mezgls	1	26	Aizmugurējā balsta plāksnes montāža	1
11	Lielā zobrata vārpsta	1	27	Tauriņa skrūve	2
12	Plakanā atslēga	1	28	Skrūve	1
13	Liels pārnesums	1	29	Vāks	1
14	Gultnis	2	30	Vāka rokturis	1
15	Uzgrieznis	2	31	Tvertnes mezgls	1
16	Hidrauliskās eļļas blīve	2			



## Modelis 282168 (3. attēls 4. lpp.)

Nr.	Daļas nosaukums	Daudz.	Nr.	Daļas nosaukums	Daudz.
1	Tauriņa skrūve	1	12	Vilkšanas stienis	2
2	Rokturis	1	13	Tvertnes mezgls	1
3	Priekšējā vārpsta	1	14	Kājas	4
4	Skrūve	4	15	Sešstūra uzgrieznis	8
5	Atsperplāksne	4	16	Aizmugurējā balsta plāksnes montāža	1
6	Gultnis	2	17	Aizmugurējā vārpsta	1
7	Hidrauliskās eļļas blīve	2	18	Tauriņa skrūve	2
8	Fiksācijas uzgrieznis	2	19	Sajaukšanas vārpstas mezgls	1
9	Skrūve	4	20	Skrūve	1
10	Priekšējā balsta plāksnes mezgls	1	21	Vāks	1
11	Slīdņa pielāgošana	2	22	Vāka rokturis	1

## Sagatavošana pirms lietošanas

- Noņemiet visu aizsargiepakojumu un iesaiņojumu.
  - Pārbaudiet, vai ierīce ir labā stāvoklī un ar visiem piederumiem. Nepilnīgas vai bojātas piegādes gadījumā, lūdzu, nekavējoties sazinieties ar piegādātāju. Šajā gadījumā nelietojiet ierīci.
  - Pirms lietošanas notīriet piederumus un ierīci (skatiet ==> Tīrīšana un apkope).
  - Pārliedcinieties, ka ierīce ir pilnīgi sausa.
  - Novietojiet ierīci uz horizontālas, stabilas un karstumizturīgas virsmas, kas ir droša pret ūdens šļakatām.
  - Saglabājiet iepakojumu, ja plānojat nākotnē uzglabāt savu ierīci.
  - Saglabājiet lietotāja rokasgrāmatu turpmākai atsaucēi.
- PIEZĪME!** Ražošanas atlieku dēļ ierīce var izdalīt vieglu smaku pirmajās lietošanas reizēs. Tas ir normāli un neuzrāda nekādu defektu vai apdraudējumu. Pārliedcinieties, ka ierīce ir labi ventilēta.

## Lietošanas norādījumi

### Priekšlaicīgi

- Ierīce ir paredzēta gaļas sajaukšanai līdz 6,5 kg (modelis 282168) vai līdz 11,7 kg (modeļi 282281, 282687), ieskaitot garšvielas un šķidrumus. Ja ierīcē apstrādātā produkta daudzums ir mazāks par norādīto, mikseris drīkst pagriezt gaļu tikai at vietā, lai to sajauktu. Ierīci nav ieteicams lietot, ja tajā ir mazāk par 2,5 – 5 kg (modelis 282168) vai 5–7 kg (modeļi 282281, 282687) gaļas.
- Novietojiet ierīci uz līdzenas galda vai darba virsmas. Nostipriniet kloķi ar spārnuzgriezni.

### panelis

- Noņemiet augšējo pārsegu. Ievietojiet blōdu ar gaļu un citām vēlamajām sastāvdaļām. Uzlieciet atpakaļ vāku un sāciet griezt kloķi.

## Tīrīšana un apkope

- Ja ierīce netiek uzturēta labā tīrības stāvoklī, tas var negatīvi ietekmēt ierīces kalpošanas laiku un izraisīt bīstamu situāciju.
- Pārtikas atliekas regulāri jātīra un jāizņem no ierīces. Ja ierīce netiek pienācīgi tīrīta, tā saīsinās tās kalpošanas laiku un lietošanas laikā var radīt bīstamus apstākļus.

## Tīrīšana

- Notīriet ārējo virsmu ar drānu vai sūkli, kas nedaudz samitrināts ar maigu ziepju šķīdumu.
- Lai piekļūtu visām daļām, lai veiktu tīrīšanu, noņemiet augšējo vāku.  
**Modelim 282168:** Izjauciet lāpstiņu, noņemot gredzenveida uzgriezni un vārpstu. Noņemiet lāpstiņu.  
**Modeļiem 282281, 282687:** Izjauciet lāpstiņu. Lāpstiņu var noņemt, paceļot to līdz pusei uz augšu vai pilnībā izņemot no ierīces.
- Lai notīrītu atlikušo gaļu, izmantojiet koka vai plastmasas skrāpi. Pēc tam notīriet ārējo virsmu ar drānu vai sūkli, kas nedaudz samitrināts ar siltu ūdeni un nelielu daudzumu neitrāla mazgāšanas līdzekļa. Rūpīgi notīriet korpusu, lāpstiņu un kuztīgo drošības aizsargu. Noslaukiet visas notīrītās daļas ar virtuves dvieli.
- Pēc tam noslaukiet visas iepriekš minētās daļas un visu ierīci ar gludu, tīru drānu, izmantojot speciālu tīrīšanas līdzekli, kas piemērots aprīkojumam, kas paredzēts saskarei ar pārtiku.
- Higjēnas apsvērumu dēļ ierīce ir jātīra pirms un pēc lietošanas.
- Modeļiem 282168 un 282281 blōdu pēc izņemšanas var mazgāt trauku mazgājamā mašīnā.
- **BRĪDINĀJUMS!** Nemazgājiet neviena modeļa korpusu trauku mazgājamā mašīnā vai zem tekoša ūdens. Nekad neiegremdējiet to ūdenī vai citā šķīdumā. Tas var izraisīt neatgriezenisku pārnenumkārbas bojājumu.
- Nekad neizmantojiet agresīvus tīrīšanas līdzekļus, abrazīvus sūkļus vai hloru saturošus tīrīšanas līdzekļus. Tīrīšanai neizmantojiet tērauda vati, metāla piederumus vai asus vai smailus priekšmetus. Neizmantojiet benzīnu vai šķīdinātājus!
- Lai saliktu ierīci atpakaļ, pēc tīrīšanas veiciet iepriekš aprakstītās demontāžas darbības apgrieztā secībā.

## Apkope

- Regulāri pārbaudiet ierīces darbību, lai novērstu nopietnus negadījumus.
- Ja redzat, ka ierīce nedarbojas pareizi vai radusies problēma, pārtrauciet tās lietošanu un sazinieties ar piegādātāju.
- Visi apkopes, uzstādīšanas un remonta darbi jāveic speciāli zētiem un pilnvarotiem tehniķiem vai ražotāja ieteiktiem.

## Transportēšana un uzglabāšana

- Glabājiet ierīci vēsā, tīrā un sausnā vietā.
- Nekādā gadījumā nenovietojiet uz ierīces smagus priekšmetus, jo tas var to sabojāt.
- Nepārvietojiet ierīci, kamēr tā darbojas.

## Problēmu novēršana

Ja ierīce nedarbojas pareizi, lūdzu, pārbaudiet tālāk esošo tabulu, lai uzzinātu par risinājumu. Ja joprojām nevarat atrisināt problēmu, lūdzu, sazinieties ar piegādātāju/pakalpojumu sniedzēju.

Problēmas	Iespējamais iemesls	Iespējamais risinājums
Troksnis.	Bojāta pārnenumkārbā.	Nomainiet pārnenumkārbu.
	Nepietiekams eļļas daudzums.	Pievienojiet pārnenumkārbai eļļu.



## Garantija

Jebkurš defekts, kas ietekmė ierices funkcionalitėti ar kas parėdės viena gada laikė pėc iegėdės, tiks salabots ar bezmaksas remontu vai nomaiņu, ja ierice ir lietota ar uzturėta saskaņā ar instrukcijām ar nav jebkādā veidā ļaunprātīgi izmantota vai ļaunprātīgi izmantota. Jūsū likumīgās tiesības netiek ietekmėtas. Ja uz ierici attiecas garantija, norādiēt, kur un kad tā tika iegėdāta, un iekļaujiet pirkuma apliecinājumu (piemėram, čekū).

Saskaņā ar mūsu nepārtrauktas produktu izstrādes politiku mēs paturam tiesības bez iepriekšēja brīdinājuma mainīt produkta, iepakojuma un dokumentācijas specifikācijas.

## LIETUVIŲ

### Gerb. kliente,

Dėkojame, kad įsigijote šį „Hendi“ prietaisą. Prieš montuodami ir naudodami šį prietaisą pirmą kartą, atidžiai perskaitykite šį naudotojo vadovą, ypač atkreipdami dėmesį į toliau pateiktas saugos taisykles.

### Saugos instrukcijos

- Prietaisą naudokite tik pagal numatytą paskirtį, kaip aprašyta šiame vadove.
- Gamintojas neatsako už jokią žalą, atsiradusią dėl netinkamo naudojimo ir netinkamo naudojimo.
- **NIEKADA NENAUDOKITE PAŽEISTO PRIETAISO!** Visus remonto darbus turi atlikti tik tiekėjas arba kvalifikuotas asmuo, kad būtų išvengta pavojaus ar sužalojimo.
- Niekada nebandykite patys atidaryti prietaiso korpuso.
- Nekiškite daiktų į prietaiso korpusą.
- Šį prietaisą turi naudoti išmokyti darbuotojai restorano virtuvėje, valgyklose ar bare ir t. t.
- Šio prietaiso negali naudoti asmenys, turintys fizinį, jutiminių ar protinių gebėjimų, arba asmenys, neturintys patirties ir žinių.
- Šio prietaiso jokių būdu negalima naudoti vaikams.
- Niekada nenaudokite priedų ar kitų papildomų prietaisų, išskyrus tuos, kurie tiekiami su prietaisu arba kuriuos rekomenduoja gamintojas. To nepadarius, naudotojai gali kilti pavojus saugai ir jis gali sugadinti prietaisą. Naudokite tik originalias dalis ir priedus.
- Neuždenkite veikiančio prietaiso.
- Nedėkite jokių daiktų ant prietaiso viršaus.

### Specialios saugos instrukcijos

- **ĮSPĖJIMAS!** Niekada nenaudokite prietaiso be viršutinio dangčio. Jos tikslas – apsaugoti tiek operatorių, tiek perdurtą produktą.
- **ĮSPĖJIMAS!** Visada laikykite rankas, ilgus plaukus ir drabužius atokiai nuo judančių dalių.
- Šio prietaiso negalima naudoti šaldytam maistui, kaulams ar žuviai pjaustyti ir pan.
-  **ĮSPĖJIMAS!** Operacijos metu nedėkite rankų į išleidimo angą.

### Numatytoji paskirtis

- Šis prietaisas skirtas naudoti komerciniams tikslams, pavyzdžiui, restoranų, valgyklų, ligoninių ir komercinių įmonių, pvz., kepyklų, skerdyklų ir kt., virtuvėse, bet ne nuolatinei ma-

sinei maisto gamybai.

- Prietaisas skirtas smulkinti mėsai maišyti. Bet koks kitoks naudojimas gali sugadinti prietaisą arba sužaloti žmogų.
- Prietaiso naudojimas bet kokiais kitais tikslais laikomas netinkamu prietaiso naudojimui. Naudotojas yra išimtinai atsakingas už netinkamą prietaiso naudojimą.

### Sproguosi diagrama su dalių sąrašū

#### 282687 modelis (1 pav. 3 psl.)

Nr.	Dalies pavadinimas	Kiek.	Nr.	Dalies pavadinimas	Kiek.
1	Drugelio varžtas	1	13	Guolis	2
2	Rankena	1	14	Hidraulinės alyvos sandariklis	2
3	Pavarų dėžės blokas	1	15	Bako blokas	1
4	Guolis	2	16	Drugelio varžtas	2
5	Varžtas	4	17	Maišymo veleno blokas	1
6	Mažos pavaros velenas	1	18	Varžtas	1
7	Plokščias raktas	1	19	Dangtis	1
8	Maža pavara	1	20	Dangčio rankena	1
9	Guolis	1	21	Galinis velenas	1
10	Didelis pavaros velenas	1	22	Pėdos	4
11	Plokščias raktas	1	23	Veržlė	8
12	Didelė pavara	1			

#### 282281 modelis (2 pav., 3 psl.)

Nr.	Dalies pavadinimas	Kiek.	Nr.	Dalies pavadinimas	Kiek.
1	Drugelio varžtas	1	17	Spyruoklinės poveržlės	4
2	Rankena	1	18	Fiksavimo veržlė	1
3	Pavarų dėžės blokas	1	19	Traukimo strypas	2
4	Mažos pavaros velenas	1	20	Maišymo veleno blokas	1
5	Guolis	1	21	Pėdos	4
6	Plokščias raktas	1	22	Varžtas	2
7	Maža pavara	1	23	Šešiakampė veržlė	8
8	Varžtas	8	24	Sureguliuokite slankiklį	1
9	Guolis	1	25	Galinis velenas	1
10	Priekinio atramos plokštės blokas	1	26	Atgalinės atramos plokštės blokas	1
11	Didelis pavaros velenas	1	27	Drugelio varžtas	2
12	Plokščias raktas	1	28	Varžtas	1
13	Didelė pavara	1	29	Dangtis	1
14	Guolis	2	30	Dangčio rankena	1
15	Veržlė	2	31	Bako blokas	1
16	Hidraulinės alyvos sandariklis	2			

#### 282168 modelis (3 pav., 4 psl.)

Nr.	Dalies pavadinimas	Kiek.	Nr.	Dalies pavadinimas	Kiek.
1	Drugelio varžtas	1	12	Traukimo strypas	2
2	Rankena	1	13	Bako blokas	1
3	Priekinis velenas	1	14	Pėdos	4
4	Varžtas	4	15	Šešiakampė veržlė	8



5	Spyruoklinės poveržlės	4	16	Atgalinės atramos plokštės blokas	1
6	Guolis	2	17	Galinis velenas	1
7	Hidraulinės alyvos sandariklis	2	18	Drugelio varžtas	2
8	Fiksavimo veržlė	2	19	Maišymo veleno blokas	1
9	Varžtas	4	20	Varžtas	1
10	Priekinio atramos plokštės blokas	1	21	Dangtis	1
11	Sureguliuokite slankiklį	2	22	Dangčio rankena	1

## Paruošimas prieš naudojimą

- Nuimkite visas apsaugines pakuotes ir įvyniojimą.
- Patikrinkite, ar prietaisas yra geros būklės ir su visais prietaisais. Jei pristatymas nepilnas arba pažeistas, nedelsdami kreipkitės į tiekėją. Tokiu atveju nenaudokite prietaiso.
- Prieš naudodami išvalykite priedus ir prietaisą (žr. ==> Valymas ir priežiūra).
- Patikrinkite, ar prietaisas visiškai sausas.
- Padėkite prietaisą ant horizontalaus, stabilaus ir karščiui atsparaus paviršiaus, kuris yra saugus nuo vandens puršų.
- Jei ateityje ketinate laikyti prietaisą, laikykite pakuotėje.
- Išsaugokite naudotojo vadovą, kad galėtumėte rasti būsimą nuorodą.

**PASTABA!** Dėl gamybos liekanų prietaisas gali skleisti lengvą kvapą per pirmuosius kelis naudojimo būdus. Tai yra normalu ir nerodo jokio defekto ar pavojaus. Patikrinkite, ar prietaisas gerai vėdinamas.

## Naudojimo instrukcijos

### Preliminarūs

- Prietaisas skirtas maišyti iki 6,5 kg [282168 modelis] arba iki 11,7 kg [282281, 282687 modeliai] mėsos, įskaitant prieskonius ir skysčius. Jeigu prietaisas apdoroto produkto kiekis yra mažesnis nei nurodyta, maišytuvas gali tik sukuti mėsą, o ne ją maišyti. Nerekomenduojama naudoti prietaiso, jei jame yra mažiau kaip 2,5 – 5 kg [282168 modelis] arba 5–7 kg [28281, 282687 modeliai].
- Padėkite prietaisą ant lygaus stalo arba stalviršio. Pritvirtinkite rankeną sparnuotąja veržle.

### Valdymo

- Nuimkite viršutinį dangtį. Sudėkite dubenį su mėsa ir kitais pakeičiamais ingredientais. Vėl uždekite dangtį ir pradėkite sukuti rankeną.

### Valymas ir priežiūra

- Jeigu prietaisas nėra laikomas geros švaros būklės, tai gali neigiamai paveikti prietaiso veikimo trukmę ir sukelti pavojingą situaciją.
- Maisto likučius reikia reguliariai valyti ir išimti iš prietaiso. Jei prietaisas nebus tinkamai išvalytas, jo naudojimo trukmė bus trumpesnė ir naudojimo metu gali kilti pavojinga būklė.

### Valymas

- Išorinį paviršių valykite šluoste arba kempine, šiek tiek sudrėkinta švelniu muilo tirpalu.
- Norėdami pasiekti visas dalis, kad galėtumėte atlikti valymą,

nuimkite viršutinį dangtį.

**Modelis 282168:** Išardykite mentę, nuimdami žiedinę veržlę ir veleną. Nuimkite irklą.

**Modeliams 282281, 282687:** Išardykite mentę. Mentę galima išimti ją pakeliant iki pusės arba visiškai išėmus iš prietaiso.

- Likusiai mėesai pašalinti naudokite medinį arba plastikinį grandiklį. Tada nuvalykite išorinį paviršių šluoste arba kempine, šiek tiek sudrėkinta šiltu vandeniu ir nedideliu kiekiu neutralaus ploviklio. Krupoščiai išvalykite korpusą, mentę ir judančią apsauginę apsaugą. Virtuvės rankšluosčius nuvalykite visas išvalytas dalis.
- Po to nuvalykite visas pirmiau minėtas dalis ir visą prietaisą lygia švaria šluoste, naudodami specialią valymo priemonę, tinkamą įrangai, skirtingai liestis su maistu.
- Higienos sumetimais prietaisą reikia valyti prieš ir po naudojimo.
- 282168 ir 282281 modeliuose išėmus dubenį galima plauti indaplovėje.
- **ĮSPĖJIMAI!** Neplaukite jokio modelio korpuso indaplovėje ar po tekančiu vandeniu. Niekada nemerkite jo į vandenį ar kitą skystį. Tai gali negrįžtamai sugadinti pavarų dėžę.
- Niekada nenaudokite agresyvių valymo priemonių, abrazyvinių kempinių ar valymo priemonių, kurių sudėtyje yra chloro. Valymui nenaudokite plieno vilnos, metalinių indų ar aštrių ar smalių daiktų. Nenaudokite benzino ar tirpiklių!
- Norėdami vėl surinkti prietaisą, po valymo atliktie pirmiau nurodytus išmontavimo veiksmus atvirkštine tvarka.

### Techninė priežiūra

- Reguliariai tikrinkite prietaiso veikimą, kad išvengtumėte rimtų nelaimingų atsitikimų.
- Jeigu matote, kad prietaisas veikia netinkamai arba kyla problemų, nustokite jį naudoti ir kreipkitės į tiekėją.
- Visus techninės priežiūros, montavimo ir remonto darbus turi atlikti specializuoti ir įgalioti technikai arba rekomenduojama gamintojas.

### Transportavimas ir laikymas

- Prietaisą laikykite vėsioje, švarioje ir sausoje vietoje.
- Niekada nedėkite ant prietaiso sunkių daiktų, nes jie gali jį sugadinti.
- Nejudinkite prietaiso, kol jis veikia.

### Trikčių šalinimas

Jeigu prietaisas veikia netinkamai, žr. toliau pateiktą tirpalo lentelę. Jei vis dar negalite išspręsti problemos, kreipkitės į tiekėją / paslaugų teikėją.

Problemos	Galima priežastis	Galimas sprendimas
Trikūšmas.	Pažeista pavarų dėžė.	Pakeiskite pavarų dėžę.
	Nepakanka alyvos.	Įpilkite alyvos į pavarų dėžę.

### Garantija

Bet koks defektas, turintis įtakos prietaiso veikimui, kuris paaiškėja per vienerius metus nuo įsigijimo, bus suremontuotas arba pakeistas nemokamai, jei prietaisas buvo naudojamas ar prižiūrimas pagal instrukcijas ir nebuvo piktnaudžiaujama ar netinkamai naudojamas. Įstatymų numatytos teisės neturi įtakos. Jei reikalaujama, kad prietaisas būtų naudojamas pagal garantiją, nurodykite, kur ir kada jis buvo įsigytas, ir nurodykite pirkimo įrodymą (pvz., kvitą).



Laikydamiesi savo nuolatinio produktų kūrimo politikos, pasiiekame teisę be įspėjimo keisti produkto, pakuotės ir dokumentacijos specifikacijas.

## PORTUGUÊS

Caro Cliente,

Obrigado por adquirir este aparelho Hendi. Leia atentamente este manual do utilizador, prestando especial atenção aos regulamentos de segurança descritos abaixo, antes de instalar e utilizar este aparelho pela primeira vez.

### Instruções de segurança

- Utilize o aparelho apenas para a finalidade para a qual foi concebido, conforme descrito neste manual.
- O fabricante não é responsável por quaisquer danos causados por um funcionamento incorreto e utilização incorreta.
- **NUNCA UTILIZE UM APARELHO DANIFICADO!** Quaisquer reparações só devem ser realizadas por um fornecedor ou por uma pessoa qualificada para evitar perigos ou ferimentos.
- Nunca tente abrir a estrutura do aparelho sozinho.
- Não insira objetos na caixa do aparelho.
- Este aparelho deve ser operado por pessoal qualificado na cozinha do restaurante, cantinas ou pessoal do bar, etc.
- Este aparelho não deve ser operado por pessoas com capacidades físicas, sensoriais ou mentais reduzidas ou por pessoas que não tenham experiência e conhecimento.
- Este aparelho não deve, em circunstância alguma, ser utilizado por crianças.
- Nunca utilize acessórios ou quaisquer outros dispositivos além dos fornecidos com o aparelho ou recomendados pelo fabricante. Se não o fizer, pode representar um risco de segurança para o utilizador e pode danificar o aparelho. Utilize apenas peças e acessórios originais.
- Não tape o aparelho em funcionamento.
- Não coloque objectos sobre o aparelho.

### Instruções especiais de segurança

- **AVISO!** Nunca utilize o aparelho sem a tampa superior. A sua finalidade é proteger o operador e o produto processado.
- **AVISO!** Mantenha SEMPRE as mãos, o cabelo comprido e a roupa afastados das peças móveis.
- Este aparelho não deve ser utilizado para cortar alimentos congelados, carnes ou peixes, etc.
-  **AVISO!** Não coloque as mãos na abertura de descarga durante o funcionamento.

### Utilização prevista

- Este aparelho destina-se a ser utilizado para aplicações comerciais, por exemplo, em cozinhas de restaurantes, cantinas, hospitais e em empresas comerciais, como padarias, talhos, etc., mas não para a produção em massa contínua de alimentos.
- O aparelho foi concebido para misturar carne picada. Qualquer outra utilização pode provocar danos no aparelho ou lesões pessoais.
- A utilização do aparelho para qualquer outro fim será considerada uma utilização indevida do dispositivo. O utilizador será o único responsável pela utilização indevida do dispositivo.

## Diagrama explodido com lista de peças

Modelo 282687 (Fig. 1 na página 3)

N.º	Nome da peça	Qtd.	N.º	Nome da peça	Qtd.
1	Parafuso borboleta	1	13	Rolamento	2
2	Pega	1	14	Vedante do óleo hidráulico	2
3	Conjunto da caixa de velocidades	1	15	Conjunto do depósito	1
4	Rolamento	2	16	Parafuso borboleta	2
5	Parafuso	4	17	Conjunto do veio de mistura	1
6	Eixo de engrenagens pequeno	1	18	Parafuso	1
7	Chave plana	1	19	Tampa	1
8	Equipamento pequeno	1	20	Pega da tampa	1
9	Rolamento	1	21	Eixo traseiro	1
10	Eixo de engrenagens grande	1	22	Pés	4
11	Chave plana	1	23	Porca	8
12	Engrenagem grande	1			

Modelo 282281 (Fig. 2 na página 3)

N.º	Nome da peça	Qtd.	N.º	Nome da peça	Qtd.
1	Parafuso borboleta	1	17	Anilha de mola	4
2	Pega	1	18	Porca de bloqueio	1
3	Conjunto da caixa de velocidades	1	19	Haste de tração	2
4	Eixo de engrenagens pequeno	1	20	Conjunto do veio de mistura	1
5	Rolamento	1	21	Pés	4
6	Chave plana	1	22	Parafuso	2
7	Equipamento pequeno	1	23	Porca sextavada	8
8	Parafuso	8	24	Ajustar deslizador	1
9	Rolamento	1	25	Eixo traseiro	1
10	Conjunto da placa do pilar dianteiro	1	26	Montagem da placa do pilar traseiro	1
11	Eixo de engrenagens grande	1	27	Parafuso borboleta	2
12	Chave plana	1	28	Parafuso	1
13	Engrenagem grande	1	29	Tampa	1
14	Rolamento	2	30	Pega da tampa	1
15	Porca	2	31	Conjunto do depósito	1
16	Vedante do óleo hidráulico	2			

Modelo 282168 (Fig. 3 na página 4)

N.º	Nome da peça	Qtd.	N.º	Nome da peça	Qtd.
1	Parafuso borboleta	1	12	Haste de tração	2
2	Pega	1	13	Conjunto do depósito	1
3	Veio frontal	1	14	Pés	4
4	Parafuso	4	15	Porca sextavada	8
5	Anilha de mola	4	16	Montagem da placa do pilar traseiro	1
6	Rolamento	2	17	Eixo traseiro	1
7	Vedante do fluido hidráulico	2	18	Parafuso borboleta	2
8	Porca de bloqueio	2	19	Conjunto do veio de mistura	1



9	Parafuso	4	20	Parafuso	1
10	Conjunto da placa do pilar dianteiro	1	21	Tampa	1
11	Ajustar deslizador	2	22	Pega da tampa	1

## Preparação antes da utilização

- Retire todas as embalagens e embalagens de protecção.
- Verifique se o dispositivo está em boas condições e com todos os acessórios. Em caso de entrega incompleta ou danificada, contacte imediatamente o fornecedor. Neste caso, não utilize o dispositivo.
- Limpe os acessórios e o aparelho antes da utilização (Consulte ==> Limpeza e manutenção).
- Certifique-se de que o aparelho está completamente seco.
- Coloque o aparelho numa superfície horizontal, estável e resistente ao calor que seja segura contra salpicos de água.
- Guarde a embalagem se pretender armazenar o seu aparelho no futuro.
- Guarde o manual do utilizador para referência futura.

**NOTA!** Devido aos resíduos de fabrico, o aparelho pode emitir um odor ligeiro durante as primeiras utilizações. Isto é normal e não indica qualquer defeito ou perigo. Certifique-se de que o aparelho está bem ventilado.

## Instruções de funcionamento

### Preliminares

- O aparelho destina-se a misturar até 6,5 kg (modelo 282168) ou até 11,7 kg (modelos 282281, 282687) de carne, incluindo temperos e líquidos. Se a quantidade de produto processada no aparelho for inferior à especificada, a misturadora só pode rodar a carne em vez de a misturar. Não se recomenda a utilização do aparelho se este contiver menos de 2,5 - 5 kg (modelo 282168) ou 5-7 kg (modelos 282281, 282687) de carne.
- Coloque o aparelho numa mesa nivelada ou bancada. Fixe a manivela com a porca de orelhas.

### Funcionamento

- Retire a tampa superior. Coloque carne e outros ingredientes pretendidos na taça. Volte a colocar a tampa e comece a rodar a manivela.

### Limpeza e manutenção

- Se o aparelho não for mantido em bom estado de limpeza, tal pode afectar adversamente a vida útil do aparelho e resultar numa situação perigosa.
- Os resíduos de alimentos devem ser limpos regularmente e removidos do aparelho. Se o aparelho não for limpo correctamente, reduzirá a sua vida útil e poderá resultar em condições perigosas durante a utilização.

### Limpeza

- Limpe a superfície exterior com um pano ou esponja ligeiramente humedecida com uma solução de sabão suave.
- Para obter acesso a todas as peças para realizar a limpeza, retire a tampa superior.

**Para o modelo 282168:** Desmonte a pá, removendo a porca do anel e o eixo. Remova a pá.

**Para os modelos 282281, 282687:** Desmonte a pá. A pá pode ser removida levantando-a a meio do tempo ou removendo-a completamente do aparelho.

- Utilize um raspador de madeira ou plástico para remover qualquer carne restante. Em seguida, limpe a superfície exterior com um pano ou esponja ligeiramente humedecida com água morna e uma pequena quantidade de detergente neutro. Limpe cuidadosamente o alojamento, a pá e a protecção de segurança móvel. Seque todas as peças limpas com um toalhete de cozinha.
- Em seguida, limpe todas as peças mencionadas acima e todo o aparelho com um pano macio e limpo, utilizando um agente de limpeza especializado adequado para equipamento destinado a contacto com alimentos.
- Por motivos de higiene, o aparelho deve ser limpo antes e depois da utilização.
- Para os modelos 282168 e 282281, a taça pode ser lavada na máquina de lavar loiça após a remoção.
- **AVISO!** Não lave a caixa de qualquer modelo numa máquina de lavar loiça ou sob água corrente. Nunca o mergulhe em água ou em qualquer outro líquido. Isto pode causar danos irreversíveis na caixa de engrenagens.
- Nunca utilize agentes de limpeza agressivos, esponjas abrasivas ou agentes de limpeza que contenham cloro. Não utilize palha-de-aço, utensílios metálicos ou objetos afiados ou pontiagudos para limpar. Não utilize gasolina ou solventes!
- Para voltar a montar o aparelho, após a limpeza, execute os passos de desmontagem acima indicados pela ordem inversa.

### Manutenção

- Verifique o funcionamento do aparelho regularmente para evitar acidentes graves.
- Se verificar que o aparelho não está a funcionar correctamente ou que existe um problema, pare de o utilizar e contacte o fornecedor.
- Todos os trabalhos de manutenção, instalação e reparação devem ser realizados por técnicos especializados e autorizados, ou recomendados pelo fabricante.

### Transporte e armazenamento

- Guarde o aparelho num local fresco, limpo e seco.
- Nunca coloque objectos pesados sobre o aparelho, pois isso pode danificá-lo.
- Não desloque o aparelho enquanto estiver em funcionamento.

## Resolução de problemas

Se o aparelho não funcionar correctamente, verifique a solução na tabela abaixo. Se continuar a não conseguir resolver o problema, contacte o fornecedor/prestador de serviços.

Problemas	Causa possível	Solução possível
Ruído.	Caixa de velocidades danificada.	Substitua a caixa de engrenagens.
	Óleo insuficiente.	Adicione óleo à caixa de engrenagens.

## Garantia

Qualquer defeito que afecte a funcionalidade do aparelho que se torne aparente no prazo de um ano após a compra será reparado através de reparação ou substituição gratuita, desde que o aparelho tenha sido utilizado e mantido de acordo com as instruções e não tenha sido utilizado de forma abusiva ou indevida. Os seus direitos legais não são afetados. Se o apare-



lho for reclamado ao abrigo da garantia, indique onde e quando foi comprado e inclua o comprovativo de compra (por exemplo, recibo).

De acordo com a nossa política de desenvolvimento contínuo de produtos, reservamo-nos o direito de alterar as especificações do produto, embalagem e documentação sem aviso prévio.

## ESPAÑOL

Estimado cliente:

**Gracias por comprar este electrodoméstico HENDI. Lea atentamente este manual del usuario, prestando especial atención a las normativas de seguridad descritas a continuación, antes de instalar y utilizar este aparato por primera vez.**

### Instrucciones de seguridad

- Utilice el aparato únicamente para el fin previsto para el que fue diseñado, tal como se describe en este manual.
- El fabricante no se hace responsable de ningún daño causado por un funcionamiento incorrecto y un uso inadecuado.
- **¡NO UTILICE NUNCA UN APARATO DAÑADO!** Las reparaciones solo deben ser realizadas por un proveedor o persona cualificada para evitar peligros o lesiones.
- Nunca intente abrir la carcasa del aparato usted mismo.
- No introduzca objetos en la carcasa del aparato.
- Este aparato debe ser utilizado por personal formado en la cocina del restaurante, comedores o personal del bar, etc.
- Este aparato no debe ser utilizado por personas con capacidades físicas, sensoriales o mentales reducidas, ni por personas que carezcan de experiencia y conocimientos.
- Este aparato no debe ser utilizado por niños bajo ninguna circunstancia.
- No utilice nunca accesorios ni dispositivos adicionales que no sean los suministrados con el aparato o recomendados por el fabricante. De lo contrario, podría suponer un riesgo para la seguridad del usuario y dañar el aparato. Utilice únicamente piezas y accesorios originales.
- No cubra el aparato en funcionamiento.
- No coloque ningún objeto encima del aparato.

### Instrucciones especiales de seguridad

- **¡ADVERTENCIA!** Nunca utilice el aparato sin la cubierta superior. Su propósito es proteger tanto al operador como al producto procesado.
- **¡ADVERTENCIA!** Mantenga SIEMPRE las manos, el cabello largo y la ropa lejos de las partes móviles.
- Este aparato no debe utilizarse para cortar alimentos congelados, carne o pescado con hueso, etc.
- **¡ADVERTENCIA!** No coloque las manos en la abertura de descarga durante el funcionamiento.

### Uso previsto

- Este aparato está diseñado para su uso en aplicaciones comerciales, por ejemplo, en cocinas de restaurantes, cafeterías, hospitales y empresas comerciales como panaderías, butcherías, etc., pero no para la producción masiva continua de alimentos.
- El aparato está diseñado para mezclar carne picada. Cualquier otro uso puede provocar daños al aparato o lesiones personales.

- El uso del aparato para cualquier otro fin se considerará un uso indebido del dispositivo. El usuario será el único responsable del uso indebido del dispositivo.

### Diagrama detallado con lista de piezas

Modelo 282687 (Fig. 1 de la página 3)

N.º	Nombre de la pieza	Cant.	N.º	Nombre de la pieza	Cant.
1	Tornillo de mariposa	1	13	Cojinete	2
2	Mango	1	14	Sello de aceite hidráulico	2
3	Conjunto de la caja de cambios	1	15	Conjunto del tanque	1
4	Cojinete	2	16	Tornillo de mariposa	2
5	Tornillo	4	17	Conjunto del eje de mezcla	1
6	Eje de engranaje pequeño	1	18	Tornillo	1
7	Tecla plana	1	19	Tapa	1
8	Engranaje pequeño	1	20	Mango de la tapa	1
9	Cojinete	1	21	Eje trasero	1
10	Eje de engranaje grande	1	22	Pies	4
11	Tecla plana	1	23	Tuerca	8
12	Equipo grande	1			

Modelo 282281 (Fig. 2 en la página 3)

N.º	Nombre de la pieza	Cant.	N.º	Nombre de la pieza	Cant.
1	Tornillo de mariposa	1	17	Arandela de resorte	4
2	Mango	1	18	Tuerca de bloqueo	1
3	Conjunto de la caja de cambios	1	19	Varilla de tracción	2
4	Eje de engranaje pequeño	1	20	Conjunto del eje de mezcla	1
5	Cojinete	1	21	Pies	4
6	Tecla plana	1	22	Tornillo	2
7	Engranaje pequeño	1	23	Tuerca hexagonal	8
8	Tornillo	8	24	Ajustar deslizador	1
9	Cojinete	1	25	Eje trasero	1
10	Conjunto de placa de pilar frontal	1	26	Conjunto de placa de pilar posterior	1
11	Eje de engranaje grande	1	27	Tornillo de mariposa	2
12	Tecla plana	1	28	Tornillo	1
13	Equipo grande	1	29	Tapa	1
14	Cojinete	2	30	Mango de la tapa	1
15	Tuerca	2	31	Conjunto del tanque	1
16	Sello de aceite hidráulico	2			

Modelo 282168 (Fig. 3 en la página 4)

N.º	Nombre de la pieza	Cant.	N.º	Nombre de la pieza	Cant.
1	Tornillo de mariposa	1	12	Varilla de tracción	2
2	Mango	1	13	Conjunto del tanque	1
3	Eje delantero	1	14	Pies	4
4	Tornillo	4	15	Tuerca hexagonal	8
5	Arandela de resorte	4	16	Conjunto de placa de pilar posterior	1
6	Cojinete	2	17	Eje trasero	1



7	Junta de aceite hidráulico	2	18	Tornillo de mariposa	2
8	Tuerca de bloqueo	2	19	Conjunto del eje de mezcla	1
9	Tornillo	4	20	Tornillo	1
10	Conjunto de placa de pilar frontal	1	21	Tapa	1
11	Ajustar control deslizante	2	22	Mango de la tapa	1

## Preparación antes del uso

- Retire todo el embalaje protector y la envoltura.
  - Compruebe que el dispositivo está en buenas condiciones y con todos los accesorios. En caso de entrega incompleta o dañada, póngase en contacto con el proveedor inmediatamente. En este caso, no utilice el dispositivo.
  - Limpie los accesorios y el aparato antes de utilizarlos (consulte ==> Limpieza y mantenimiento).
  - Asegúrese de que el aparato esté completamente seco.
  - Coloque el aparato sobre una superficie horizontal, estable y resistente al calor que sea segura contra salpicaduras de agua.
  - Conserve el embalaje si desea guardar su electrodoméstico en el futuro.
  - Guarde el manual del usuario para futuras consultas.
- ¡NOTA!** Debido a los residuos de fabricación, el aparato puede emitir un ligero olor durante los primeros usos. Esto es normal y no indica ningún defecto o peligro. Asegúrese de que el aparato esté bien ventilado.

## Instrucciones de funcionamiento

### Preliminares

- El aparato está diseñado para mezclar hasta 6,5 kg (modelo 282168) o hasta 11,7 kg (modelos 282281, 282687) de carne, incluidos condimentos y líquidos. Si la cantidad de producto procesado en el aparato es inferior a la especificada, el mezclador solo puede girar la carne en lugar de mezclarla. No se recomienda utilizar el aparato cuando contenga menos de 2,5 - 5 kg (modelo 282168) o 5-7 kg (modelos 282281, 282687) de carne.
- Coloque el aparato sobre una mesa nivelada o sobre una encimera. Fije la manivela con la tuerca de mariposa.

### Funcionamiento

- Retire la cubierta superior. Cargue el recipiente con carne y otros ingredientes deseados. Vuelva a colocar la tapa y empuje a girar la manivela.

## Limpieza y mantenimiento

- Si el aparato no se mantiene en buen estado de limpieza, esto puede afectar negativamente a su vida útil y provocar una situación peligrosa.
- Los residuos de alimentos deben limpiarse y eliminarse regularmente del aparato. Si el aparato no se limpia correctamente, reducirá su vida útil y puede resultar en una condición peligrosa durante su uso.

### Limpieza

- Limpie la superficie exterior con un paño o esponja ligeramente humedecido con una solución jabonosa suave.

- Para acceder a todas las piezas que se van a limpiar, retire la cubierta superior.

**Para el modelo 282168:** Desmonte la paleta retirando la tuerca anular y el eje. Retire la paleta.

**Para los modelos 282281, 282687:** Desmonte la pala. La pala se puede retirar levantándola hasta la mitad o retirándola completamente del aparato.

- Utilice un raspador de madera o plástico para eliminar cualquier resto de carne. A continuación, limpie la superficie exterior con un paño o esponja ligeramente humedecido con agua tibia y una pequeña cantidad de detergente neutro. Limpie a fondo la carcasa, la paleta y el protector de seguridad móvil. Seque todas las piezas limpias con una toalla de cocina.
- A continuación, limpie todas las piezas mencionadas anteriormente y todo el aparato con un paño suave y limpio utilizando un producto de limpieza especializado adecuado para equipos destinados al contacto con alimentos.
- Por razones de higiene, el aparato debe limpiarse antes y después de su uso.
- Para los modelos 282168 y 282281, el recipiente puede lavarse en un lavavajillas después de retirarlo.
- **¡ADVERTENCIA!** No lave la carcasa de ningún modelo en un lavavajillas ni bajo agua corriente. Nunca lo sumerja en agua ni en ningún otro líquido. Esto puede causar daños irreversibles en la caja de engranajes.
- No utilice nunca productos de limpieza agresivos, esponjas abrasivas ni productos de limpieza que contengan cloro. No utilice lana de acero, utensilios metálicos ni objetos afilados o puntiagudos para la limpieza. ¡No utilice gasolina ni disolventes!
- Para volver a montar el aparato, después de limpiarlo, realice los pasos anteriores de desmontaje en orden inverso.

### Mantenimiento

- Compruebe periódicamente el funcionamiento del aparato para evitar accidentes graves.
- Si ve que el aparato no funciona correctamente o que hay un problema, deje de usarlo y póngase en contacto con el proveedor.
- Todos los trabajos de mantenimiento, instalación y reparación deben ser realizados por técnicos especializados y autorizados, o recomendados por el fabricante.

### Transporte y almacenamiento

- Guarde el aparato en un lugar fresco, limpio y seco.
- Nunca coloque objetos pesados sobre el aparato, ya que podría dañarlo.
- No mueva el aparato mientras esté en funcionamiento.

## Resolución de problemas

Si el aparato no funciona correctamente, compruebe la solución en la tabla siguiente. Si sigue sin poder resolver el problema, póngase en contacto con el proveedor/proveedor de servicios.

Problemas	Causa posible	Posible solución
Ruido.	Caja de engranajes dañada.	Sustituya la caja de cambios.
	Aceite insuficiente.	Añada aceite a la caja de engranajes.



## Garantía

Cualquier defecto que afecte a la funcionalidad del aparato que se haga evidente en el plazo de un año después de la compra se reparará o sustituirá de forma gratuita siempre que el aparato se haya utilizado y mantenido de acuerdo con las instrucciones y no se haya abusado o utilizado indebidamente de ninguna manera. Sus derechos legales no se ven afectados. Si el aparato se reclama bajo garantía, indique dónde y cuándo se compró e incluya la prueba de compra (p. ej., recibo).

De acuerdo con nuestra política de desarrollo continuo de productos, nos reservamos el derecho de cambiar las especificaciones del producto, el embalaje y la documentación sin previo aviso.

## SLOVENSKÝ

Vážení zákazníci,

Ďakujeme, že ste si zakúpili tento spotrebič Hendi. Pred inštaláciou a prvým použitím spotrebiča si pozorne prečítajte tento návod na použitie, pričom osobitnú pozornosť venujte bezpečnostným predpisom uvedeným nižšie.

## Bezpečnostné pokyny

- Spotrebič používajte iba na určený účel, na ktorý bol navrhnutý, ako je opísané v tomto návode.
- Výrobca nezodpovedá za žiadne škody spôsobené nesprávnou prevádzkou a nesprávnym použitím.
- NIKDY NEPOUŽÍVAJTE POŠKODENÝ SPOTREBIČ!** Všetky opravy smie vykonávať iba dodávateľ alebo kvalifikovaná osoba, aby sa predišlo nebezpečenstvu alebo zraneniu.
- Nikdy sa nepokúšajte otvoriť kryt spotrebiča sami.
- Do krytu spotrebiča nekladajte žiadne predmety.
- Tento spotrebič by mal obsluhovať vyskolený personál v kuchyni reštaurácie, jedálne, bary atď.
- Tento spotrebič by nemali obsluhovať osoby so zníženými fyzickými, zmyslovými alebo duševnými schopnosťami, ani osoby s nedostatočnými skúsenosťami a vedomosťami.
- Tento spotrebič by za žiadnych okolností nemali používať deti.
- Nikdy nepoužívajte príslušenstvo ani žiadne ďalšie zariadenia okrem tých, ktoré sa dodávajú so spotrebičom alebo ktoré odporúča výrobca. V opačnom prípade by mohlo dôjsť k bezpečnostnému riziku pre používateľa a k poškodeniu spotrebiča. Používajte len originálne diely a príslušenstvo.
- Spotrebič nezakrývajte v prevádzke.
- Na spotrebič nekladte žiadne predmety.

## Špeciálne bezpečnostné pokyny

- VAROVANIE!** Spotrebič nikdy nepoužívajte bez vrchného krytu. Jeho účelom je chrániť operátora aj spracovaný produkt.
- VAROVANIE!** Ruky, dlhé vlasy a obliečenie udržiavajte v dostatočnej vzdialenosti od pohyblivých častí.
- Tento spotrebič sa nesmie používať na rezanie mrazených potravín, mäsa, rýb a pod.
-  **VAROVANIE!** Počas prevádzky nekladajte ruky do vypúšťacieho otvoru.

## Určené použitie

- Tento spotrebič je určený na komerčné použitie, napríklad v kuchyniach reštaurácií, jedálňach, nemocniciach a komerčných podnikoch, ako sú pekáreň, mäsiarne atď., ale nie na

nepretržitú hromadnú výrobu potravín.

- Spotrebič je určený na miešanie mletého mäsa. Akékoľvek iné použitie môže viesť k poškodeniu spotrebiča alebo zraneniu osôb.
- Prevádzka spotrebiča na akýkoľvek iný účel sa považuje za zneužitie zariadenia. Používateľ nesie výhradnú zodpovednosť za nesprávne používanie zariadenia.

## Rozbuchnutá schéma so zoznamom dielov

### Model 282687 (obr. 1 na strane 3)

č.	Názov dielu	Množ.	č.	Názov dielu	Množ.
1	Motýľovitá skrutka	1	13	Ložisko	2
2	Rukoväť	1	14	Tesnenie hydraulického oleja	2
3	Zostava prevodovky	1	15	Zostava nádrže	1
4	Ložisko	2	16	Motýľovitá skrutka	2
5	Skrutka	4	17	Zostava miešacieho hriadeľa	1
6	Hriadeľ malého prevodu	1	18	Skrutka	1
7	Ploché tlačidlo	1	19	Veko	1
8	Malý prevod	1	20	Rukoväť veka	1
9	Ložisko	1	21	Zadný hriadeľ	1
10	Hriadeľ veľkého prevodu	1	22	Chodidlá	4
11	Ploché tlačidlo	1	23	Matica	8
12	Veľké vybavenie	1			

### Model 282281 (obr. 2 na strane 3)

č.	Názov dielu	Množ.	č.	Názov dielu	Množ.
1	Motýľovitá skrutka	1	17	Pružinová podložka	4
2	Rukoväť	1	18	Poistná matica	1
3	Zostava prevodovky	1	19	Ťažná tyč	2
4	Hriadeľ malého prevodu	1	20	Zostava miešacieho hriadeľa	1
5	Ložisko	1	21	Chodidlá	4
6	Ploché tlačidlo	1	22	Skrutka	2
7	Malý prevod	1	23	Šesťhranná matica	8
8	Skrutka	8	24	Upraviv jazdec	1
9	Ložisko	1	25	Zadný hriadeľ	1
10	Zostava prednej dosky dosadacej dosky	1	26	Zostava zadnej dosky dosadacej dosky	1
11	Hriadeľ veľkého prevodu	1	27	Motýľovitá skrutka	2
12	Ploché tlačidlo	1	28	Skrutka	1
13	Veľké vybavenie	1	29	Veko	1
14	Ložisko	2	30	Rukoväť veka	1
15	Matica	2	31	Zostava nádrže	1
16	Tesnenie hydraulického oleja	2			

### Model 282168 (obr. 3 na strane 4)

č.	Názov dielu	Množ.	č.	Názov dielu	Množ.
1	Motýľovitá skrutka	1	12	Ťažná tyč	2
2	Rukoväť	1	13	Zostava nádrže	1
3	Predný hriadeľ	1	14	Chodidlá	4
4	Skrutka	4	15	Šesťhranná matica	8

5	Pružinová podložka	4	16	Zostava zadnej dosky dosadacej dosky	1
6	Ložisko	2	17	Zadný hriadeľ	1
7	Tesnenie hydraulického oleja	2	18	Motýľovitá skrutka	2
8	Poistná matica	2	19	Zostava miešacieho hriadeľa	1
9	Skrutka	4	20	Skrutka	1
10	Zostava prednej dosky dosadacej dosky	1	21	Veko	1
11	Upraviť jazdec	2	22	Rukoväť veka	1

## Príprava pred použitím

- Odstráňte všetky ochranné obaly a obaly.
- Skontrolujte, či je zariadenie v dobrom stave a so všetkým príslušenstvom. V prípade neúplného alebo poškodeného doručenia okamžite kontaktujte dodávateľa. V takom prípade zariadenie nepoužívajte.
- Pred použitím príslušenstvo a spotrebič vyčistite (pozrite ==> Čistenie a údržba).
- Uistite sa, že je spotrebič úplne suchý.
- Spotrebič umiestnite na vodorovný, stabilný a teplovzdorný povrch, ktorý je bezpečný proti postriekaniu vodou.
- Obal si uschovajte, ak plánujete spotrebič v budúcnosti uskladniť.
- Používateľskú príručku si odložte na budúce použitie.

**POZNÁMKA!** Z dôvodu zvyškov z výroby môže spotrebič počas prvých niekoľkých použití uvoľňovať mierny zápach. Je to normálne a neznamená to žiadnu chybu ani nebezpečenstvo. Uistite sa, že je spotrebič dobre vetraný.

## Prevádzkové pokyny

### Predbežné

- Spotrebič je určený na miešanie až 6,5 kg (model 282168) alebo až 11,7 kg (modely 282281, 282687) mäsa vrátane korenia a kvapalín. Ak je množstvo produktu spracovaného v spotrebiči nižšie, ako je uvedené, mixér môže mäso otáčať len vtedy, keď ho mieša. Spotrebič sa neodporúča používať, ak obsahuje mäso s hmotnosťou nižšou ako 2,5 – 5 kg (model 282168) alebo 5 – 7 kg (modely 282281, 282687).
- Spotrebič položte na rovinný stôl alebo pracovnú dosku. Zastite kľuku křídlovou maticou.

### Prevádzka

- Odstráňte horný kryt. Misu naplňte mäsom a inými požadovanými prísadami. Opäť nasadte kryt a začnite otáčať kľuku.

## Čistenie a údržba

- Ak spotrebič nie je v dobrom stave čistoty, môže to nepriaznivo ovplyvniť jeho životnosť a spôsobiť nebezpečnú situáciu.
- Zvyšky jedla by sa mali pravidelne čistiť a odstraňovať zo spotrebiča. Ak spotrebič nie je správne vyčistený, skráti jeho životnosť a môže spôsobiť nebezpečné podmienky počas používania.

### Čistenie

- Vonkajší povrch očistite handričkou alebo špongiou mierne navlhčenou jemným mydlovým roztokom.

- Ak chcete získať prístup ku všetkým častiam na vykonanie čistenia, odstráňte horný kryt.

**Pre model 282168:** Demontujte lopatku odstránením kruhovej matice a hriadeľa. Odstráňte lopatku.

**Pre modely 282281, 282687:** Demontujte lopatku. Páčku môžete vybrať zdvihnutím do polovice alebo úplným vybratím zo spotrebiča.

- Na odstránenie zvyškov mäsa použite drevenú alebo plastovú škrabku. Potom vyčistite vonkajší povrch handričkou alebo špongiou mierne navlhčenou v teplej vode s malým množstvom neutrálneho čistiacieho prostriedku. Dôkladne vyčistite kryt, lopatku a pohyblivú bezpečnostnú ochranu. Všetky vyčistené časti utrite dosucha kuchynskou utierkou.
- Potom utrite všetky časti uvedené vyššie a celý spotrebič hladkou čistou handričkou pomocou špeciálneho čistiacieho prostriedku vhodného pre zariadenia určené na kontakt s potravinami.
- Z hygienických dôvodov je potrebné spotrebič pred použitím a po ňom vyčistiť.
- V prípade modelov 282168 a 282281 sa misa môže po vybratí umyť v umývačke riadu.
- **VAROVANIE!** Kryt žiadneho modelu neumývajte v umývačke riadu ani pod tečúcou vodou. Nikdy ho neponárajte do vody ani do inej tekutiny. Môže to spôsobiť nevratné poškodenie prevodovky.
- Nikdy nepoužívajte agresívne čistiace prostriedky, abrazívne špongie ani čistiace prostriedky s obsahom chlóru. Na čistenie nepoužívajte oceľovú vlnu, kovové pomôcky ani žiadne ostré alebo špicaté predmety. Nepoužívajte benzín ani rozpúšťadlá!
- Pri opätovnej montáži spotrebiča po čistení vykonajte vyššie uvedené kroky demontáže v opačnom poradí.

### Údržba

- Pravidelne kontrolujte činnosť spotrebiča, aby ste predišli vážnym nehodám.
- Ak zistíte, že spotrebič nefunguje správne alebo že sa vyskytol problém, prestaňte ho používať a obráťte sa na dodávateľa.
- Všetky údržby, inštalácie a opravy musia vykonávať špecializovaní a oprávnení technici alebo musí ich odporúčať výrobca.

### Preprava a skladovanie

- Spotrebič skladujte na chladnom, čistom a suchom mieste.
- Nikdy nekladte na spotrebič ťažké predmety, pretože by sa mohli poškodiť.
- Spotrebič nepremiestňujte, keď je v prevádzke.

## Riešenie problémov

Ak spotrebič nefunguje správne, skontrolujte nižšie uvedené tabuľku pre roztok. Ak problém stále nedokážete vyriešiť, obráťte sa na dodávateľa/poskytovateľa služieb.

Problémy	Možná príčina	Možné riešenie
Hluk.	Poškodená prevodovka.	Vymeňte prevodovku.
	Nedostatok oleja.	Do prevodovky nalejte olej.

## Záruka

Akákoľvek chyba ovplyvňujúca funkčnosť spotrebiča, ktorá sa prejaví do jedného roka od zakúpenia, bude opravená bezplatnou opravou alebo výmenou za predpokladu, že spotrebič bol použitý a udržiavaný v súlade s pokynmi a nebol žiadnym spôsobom zneužitý alebo nesprávne používaný. Vaše zákonné



práva nie sú ovplyvnené. Ak sa na spotrebič vzťahujú záruka, uveďte, kde a kedy bol spotrebič zakúpený, a priložte doklad o kúpe (napr. potvrdenie).

V súlade s našimi zásadami neustáleho vývoja produktov si vyhradzujeme právo zmeniť špecifikácie produktu, balenia a dokumentácie bez predchádzajúceho upozornenia.

## DANSK

Kære kunde

**Tak, fordi du købte dette Hendi-apparat. Læs denne brugervejledning omhyggeligt, og vær især opmærksom på de sikkerhedsbestemmelser, der er beskrevet nedenfor, før du installerer og bruger dette apparat første gang.**

### Sikkerhedsanvisninger

- Brug kun apparatet til det formål, det er beregnet til, som beskrevet i denne vejledning.
- Producenten er ikke ansvarlig for skader, der skyldes forkert betjening eller forkert brug.
- **BRUG ALDRIG ET BESKADIGET APPARAT!** Eventuelle reparationer bør kun udføres af en leverandør eller en kvalificeret person for at undgå fare eller personskade.
- Forsøg aldrig selv at åbne apparatets kabinet.
- Sæt ikke genstande ind i apparatets kabinet.
- Dette apparat skal betjenes af uddannet personale i køkkenet i restauranten, kantinen eller barpersonale osv.
- Dette apparat må ikke betjenes af personer med nedsatte fysiske, sensoriske eller mentale evner eller personer med manglende erfaring og viden.
- Apparatet må under ingen omstændigheder bruges af børn.
- Brug aldrig andet tilbehør eller ekstraudstyr end det, der følger med apparatet eller anbefales af producenten. Hvis dette ikke gøres, kan det udgøre en sikkerhedsrisiko for brugeren og beskadige apparatet. Brug kun originale reservedele og tilbehør.
- Dæk ikke apparatet til under drift.
- Anbring ikke genstande oven på apparatet.

### Særlige sikkerhedsanvisninger

- **ADVARSEL!** Brug aldrig apparatet uden topdæksel. Dens formål er at beskytte både operatøren og det forarbejdede produkt.
- **ADVARSEL!** Hold ALTID langt hår, hænder og tøj væk fra bevægelige dele.
- Dette apparat må ikke bruges til at udskære frosne madvarer, kødben, fisk osv.
-  **ADVARSEL!** Stik ikke hænderne ind i udtømningsåbningen under drift.

### Tilsligtet anvendelse

- Dette apparat er beregnet til brug i kommercielle sammenhænge, f.eks. i køkkener i restauranter, kantiner, hospitaler og i kommercielle virksomheder som bagerier, slagterier osv., men ikke til permanent masseproduktion af fødevarer.
- Apparatet er beregnet til at blande hakket kød. Al anden brug kan medføre beskadigelse af apparatet eller personskade.
- Betjening af apparatet til ethvert andet formål anses for misbrug af apparatet. Brugeren er eneansvarlig for forkert brug af enheden.

## Eksploderet diagram med reservedelsliste

Model 282687 (fig. 1 på side 3)

Nr.	Del navn	Antal	Nr.	Del navn	Antal
1	Sommerfugleskrue	1	13	Leje	2
2	Håndtag	1	14	Hydraulikolie tætning	2
3	Gearkasse	1	15	Montering af tank	1
4	Leje	2	16	Sommerfugleskrue	2
5	Skrue	4	17	Blandingsaksel, enhed	1
6	Aksel til lille tandhjul	1	18	Skrue	1
7	Flad nøgle	1	19	Låg	1
8	Lille gear	1	20	Lågets håndtag	1
9	Leje	1	21	Bageste skaft	1
10	Aksel til stort gear	1	22	Fødder	4
11	Flad nøgle	1	23	Møtrik	8
12	Stort udstyr	1			

Model 282281 (fig. 2 på side 3)

Nr.	Del navn	Antal	Nr.	Del navn	Antal
1	Sommerfugleskrue	1	17	Fjederskive	4
2	Håndtag	1	18	Låsemøtrik	1
3	Gearkasse	1	19	Trækstang	2
4	Aksel til lille tandhjul	1	20	Blandingsaksel, enhed	1
5	Leje	1	21	Fødder	4
6	Flad nøgle	1	22	Skrue	2
7	Lille gear	1	23	Sekskantet møtrik	8
8	Skrue	8	24	Juster skyder	1
9	Leje	1	25	Bageste skaft	1
10	Samling af forreste abumentplade	1	26	Samling af bagerste abumentplade	1
11	Aksel til stort gear	1	27	Sommerfugleskrue	2
12	Flad nøgle	1	28	Skrue	1
13	Stort udstyr	1	29	Låg	1
14	Leje	2	30	Lågets håndtag	1
15	Møtrik	2	31	Montering af tank	1
16	Hydraulikolie tætning	2			

Model 282168 (fig. 3 på side 4)

Nr.	Del navn	Antal	Nr.	Del navn	Antal
1	Sommerfugleskrue	1	12	Træk stang	2
2	Håndtag	1	13	Montering af tank	1
3	Forreste aksel	1	14	Fødder	4
4	Skrue	4	15	Sekskantet møtrik	8
5	Fjederskive	4	16	Samling af bagerste abumentplade	1
6	Leje	2	17	Bageste skaft	1
7	Hydraulikolie tætning	2	18	Sommerfugleskrue	2
8	Låsemøtrik	2	19	Blandingsaksel, enhed	1
9	Skrue	4	20	Skrue	1
10	Samling af forreste abumentplade	1	21	Låg	1
11	Juster skyder	2	22	Lågets håndtag	1

DK



## Klargøring før brug

- Fjern al beskyttende emballage og indpakning.
  - Kontrollér, at enheden er i god stand og med alt tilbehør. I tilfælde af ufuldstændig eller beskadiget levering bedes du kontakte leverandøren med det samme. I dette tilfælde må anordningen ikke anvendes.
  - Rengør tilbehøret og apparatet før brug (Se ==> Rengøring og vedligeholdelse).
  - Sørg for, at apparatet er helt tørt.
  - Placer apparatet på en vandret, stabil og varmebestandig overflade, der er sikker mod vandstænk.
  - Gem emballagen, hvis du har planer om at opbevare dit produkt i fremtiden.
  - Gem brugervejledningen til fremtidig reference.
- BEMÆRK!** På grund af rester fra produktionen kan apparatet udsende en let lugt under de første par anvendelser. Dette er normalt og indikerer ikke nogen defekt eller fare. Sørg for, at apparatet er godt ventileret.

## Brugsanvisning

### Inledende

- Apparatet er beregnet til at blande op til 6,5 kg kød (model 282168) eller op til 11,7 kg kød (model 282281, 282687), inklusive krydderier og væsker. Hvis mængden af produkt, der forarbejdes i apparatet, er mindre end angivet, må røremaskinen kun rotere kødet i stedet for at blande det. Det anbefales ikke at bruge apparatet, hvis det indeholder mindre end 2,5 - 5 kg (model 282168) eller 5-7 kg (model 282281, 282687) kød.
- Anbring apparatet på et plant bord eller en flad bordplade. Fastgør kranken med vingemøtrikken.

### Betjening

- Fjern det øverste dæksel. Fyld skålen med kød og andre ønskede ingredienser. Sæt dækslet på igen, og drej kranken.

## Rengøring og vedligeholdelse

- Hvis apparatet ikke holdes i god stand, kan det påvirke apparatets levetid negativt og resultere i en farlig situation.
- Madrester skal regelmæssigt rengøres og fjernes fra apparatet. Hvis apparatet ikke rengøres korrekt, vil det forkorte dets levetid og kan resultere i en farlig tilstand under brug.

### Rengøring

- Rengør den udvendige overflade med en klud eller svamp, der er let fugtet med en mild sæbeopløsning.
- Fjern topdækslet for at få adgang til alle dele for at udføre rengøring.
- Til model 282168:** Skil skovlen ad ved at fjerne ringmøtrikken og akslen. Fjern omrøreren.
- For model 282281, 282687:** Skil vingen ad. Omrøreren kan fjernes ved at løfte den halvt op eller helt fjerne den fra apparatet.
- Brug en træ- eller plastskraber til at fjerne det resterende kød. Rengør derefter den udvendige overflade med en klud eller svamp fugtet med varmt vand og en lille mængde neutralt rengøringsmiddel. Rengør huset, omrøreren og den bevægelige sikkerhedsafskærmning grundigt. Tør alle rengjorte dele med et viskestykke.
- Tør derefter alle ovennævnte dele og hele apparatet af med

en blød, ren klud med et specialrengøringsmiddel, der er egnet til fødevarerkontakt.

- Af hygiejniske grunde bør apparatet rengøres før og efter brug.
- For model 282168 og 282281 kan skålen vaskes i en opvaske-maskine efter fjernelse.
- **ADVARSEL!** Vask ikke nogen modelhus i en opvaskemaskine eller under rindende vand. Det må aldrig nedsænkes i vand eller anden væske. Dette kan forårsage uoprettelig skade på gearkassen.
- Brug aldrig aggressive rengøringsmidler, skuresvampe eller rengøringsmidler, der indeholder klor. Brug ikke ståluld, metalredskaber eller skarpe eller spidse genstande til rengøring. Brug ikke benzin eller opløsningsmidler!
- Apparatet samles igen efter rengøring ved at følge ovenstående adskillelsestrin i omvendt rækkefølge.

### Vedligeholdelse

- Kontrollér apparatets funktion regelmæssigt for at undgå alvorlige ulykker.
- Hvis du opdager, at apparatet ikke fungerer korrekt, eller at der er et problem, skal du stoppe med at bruge det og kontakte leverandøren.
- Alt vedligeholdelses-, installations- og reparationsarbejde skal udføres af specialiserede og autoriserede teknikere eller anbefales af producenten.

### Transport og opbevaring

- Opbevar apparatet på et køligt, rent og tørt sted.
- Anbring ikke tunge genstande på apparatet, da det kan beskadige det.
- Flyt ikke apparatet, mens det er i drift.

## Fejlfinding

Hvis apparatet ikke fungerer korrekt, skal du kontrollere nedenstående tabel for at finde løsningen. Hvis du stadig ikke kan løse problemet, bedes du kontakte leverandøren/tjenesteudbyderen.

Problemer	Mulig årsag	Mulig løsning
Støj.	Beskadiget gearkasse.	Udskift gearkassen.
	Utilstrækkelig olie.	Påfyld olie på gearkassen.

## Garanti

Enhver defekt, der påvirker apparatets funktionsevne, og som viser sig inden for et år efter købet, vil blive repareret ved gratis reparation eller udskiftning, forudsat at apparatet er blevet brugt og vedligeholdt i overensstemmelse med instruktionerne og ikke er blevet misbrugt eller på nogen måde er blevet misbrugt. Dine lovbestemte rettigheder påvirkes ikke. Hvis der gøres krav på apparatet i henhold til reklamationsretten, skal du angive, hvor og hvornår det blev købt, og inkludere købsbevis (f.eks. kvittering).

I overensstemmelse med vores politik om løbende produktudvikling forbeholder vi os ret til at ændre produkt-, emballage- og dokumentationsspecifikationer uden varsel.

DK



## SUOMALAINEN

### Hyvä asiakas,

Kiitos, että osit tämän Hendi-laitteen. Lue tämä käyttöopas huolellisesti ja kiinnitä erityistä huomiota alla oleviin turvallisuusmääräyksiin ennen laitteen ensimmäistä asennusta ja käyttöä.

### Turvallisuusohjeet

- Käytä laitetta vain siihen tarkoitukseen, johon se on suunniteltu, tässä oppaassa kuvatulla tavalla.
- Valmistaja ei ole vastuussa mistään vahingoista, jotka johtuvat virheellisestä käytöstä tai virheellisestä käytöstä.
- **ÄLÄ KOSKAAN KÄYTÄ VAURIOITUNUTTA LAITETTA!** Ainoastaan toimittaja tai pätevä henkilö saa tehdä korjauksia vaaratilanteiden ja loukkaantumisten välttämiseksi.
- Älä koskaan yritä avata laitteen koteloa itse.
- Älä työnnä esineitä laitteen koteloon.
- Tätä laitetta saa käyttää ravintolan, ruokalan tai baarin keittiössä koulutettu henkilökunta jne.
- Tätä laitetta eivät saa käyttää henkilöt, joiden fyysiset, sensoriset tai henkiset kyvyt ovat rajoittuneet, tai henkilöt, joilla ei ole kokemusta tai tietoa.
- Lapset eivät saa missään tapauksessa käyttää tätä laitetta.
- Älä koskaan käytä muita kuin laitteen mukana toimitettuja tai valmistajan suosittelema lisävarusteita tai lisälaitteita. Muussa tapauksessa vaarana voi olla käyttäjän turvallisuus ja laitteen vaurioituminen. Käytä vain alkuperäisiä osia ja lisävarusteita.
- Älä peitä laitetta käytössä.
- Älä aseta mitään esineitä laitteen päälle.

### Erityiset turvallisuusohjeet

- **VAROITUS!** Älä koskaan käytä laitetta ilman yläkantaa. Sen tarkoituksena on suojata sekä käyttäjää että käsiteltä tuotetta.
- **VAROITUS!** Pidä AINA kädet, pitkät hiukset ja vaatteet kaukana liikkuvista osista.
- Tätä laitetta ei saa käyttää pakasteiden, lihan tai kalan jne. leikkaamiseen.
-  **VAROITUS!** Älä laita käsiä poistoaukkoon käytön aikana.

### Käyttötarkoitus

- Tämä laite on tarkoitettu käytettäväksi kaupallisissa soveluksissa, esimerkiksi ravintoloiden, ruokaloiden, sairaaloiden ja liikeyritysten, kuten leipomoiden, butcheries-tuotteiden jne. keittiöissä, mutta ei jatkuvaan ruoan massatuotantoon.
- Laite on tarkoitettu jauhelihan sekoittamiseen. Muu käyttö voi vahingoittaa laitetta tai aiheuttaa henkilövahinkoja.
- Laitteen käyttö muihin tarkoituksiin katsotaan laitteen väärinkäytöksi. Käyttäjän on yksin vastuussa laitteen virheellisestä käytöstä.

### Räjähdekaavio ja osaluettelo

#### Malli 282687 (kuva 1 sivulla 3)

Nro	Osan nimi	Määrä	Nro	Osan nimi	Määrä
1	Butterfly-ruuvi	1	13	Laakeri	2
2	Kahva	1	14	Hydraulioljyn tiiviste	2

3	Vaihdelaatikon kokoonpano	1	15	Säiliön kokoonpano	1
4	Laakeri	2	16	Butterfly-ruuvi	2
5	Ruuvi	4	17	Sekoitusakselin kokoonpano	1
6	Pieni hammaspyörän akseli	1	18	Ruuvi	1
7	Tasainen avain	1	19	Kansi	1
8	Pieni vaihde	1	20	Kannen kahva	1
9	Laakeri	1	21	Taka-akseli	1
10	Iso hammaspyörän akseli	1	22	Jalat	4
11	Tasainen avain	1	23	Mutteri	8
12	Isot varusteet	1			

#### Malli 282281 (kuva 2 sivulla 3)

Nro	Osan nimi	Määrä	Nro	Osan nimi	Määrä
1	Butterfly-ruuvi	1	17	Jousen aluslevy	4
2	Kahva	1	18	Lukitusmutteri	1
3	Vaihdelaatikon kokoonpano	1	19	Vetotanko	2
4	Pieni hammaspyörän akseli	1	20	Sekoitusakselin kokoonpano	1
5	Laakeri	1	21	Jalat	4
6	Tasainen avain	1	22	Ruuvi	2
7	Pieni vaihde	1	23	Kuusiomutteri	8
8	Ruuvi	8	24	Säädä luku-säädintä	1
9	Laakeri	1	25	Taka-akseli	1
10	Etuabumenttilevyn kokoonpano	1	26	Taka-abumentin levykokoonpano	1
11	Iso hammaspyörän akseli	1	27	Butterfly-ruuvi	2
12	Tasainen avain	1	28	Ruuvi	1
13	Isot varusteet	1	29	Kansi	1
14	Laakeri	2	30	Kannen kahva	1
15	Mutteri	2	31	Säiliön kokoonpano	1
16	Hydraulioljyn tiiviste	2			

#### Malli 282168 (kuva 3 sivulla 4)

Nro	Osan nimi	Määrä	Nro	Osan nimi	Määrä
1	Butterfly-ruuvi	1	12	Vetotanko	2
2	Kahva	1	13	Säiliön kokoonpano	1
3	Etuaakseli	1	14	Jalat	4
4	Ruuvi	4	15	Kuusiomutteri	8
5	Jousen aluslevy	4	16	Taka-abumentin levykokoonpano	1
6	Laakeri	2	17	Taka-akseli	1
7	Hydraulioljyn tiiviste	2	18	Butterfly-ruuvi	2
8	Lukitusmutteri	2	19	Sekoitusakselin kokoonpano	1
9	Ruuvi	4	20	Ruuvi	1
10	Etuabumenttilevyn kokoonpano	1	21	Kansi	1
11	Säädä luku-säädintä	2	22	Kannen kahva	1



## Valmistelu ennen käyttöä

- Poista kaikki suoja-pakkaukset ja -kääreet.
  - Tarkista, että laite on hyvässä kunnossa ja että se sisältää kaikki lisävarusteet. Jos toimitus on puutteellinen tai vahingoittunut, ota välittömästi yhteyttä toimittajaan. Tässä tapauksessa laitetta ei saa käyttää.
  - Puhdista lisävarusteet ja laite ennen käyttöä (katso ==> Puhdistus ja huolto).
  - Varmista, että laite on täysin kuiva.
  - Aseta laite vaakasuoralle, vakaalle ja lämmönkestävälle alustalle, joka on turvallinen vesiroiskeita vastaan.
  - Säilytä pakkaus, jos aiot säilyttää laitetta tulevaisuudessa.
  - Säilytä käyttöopas myöhempiä tarvetta varten.
- HUOMAUTUS!** Valmistusjäämien vuoksi laitteesta voi ensimmäisten käyttökertojen aikana lähteä kevyt haju. Tämä on normaalia, eikä se merkitse mitään vikaa tai vaaraa. Varmista, että laite on hyvin tuuletettu.

## Käyttöohjeet

### Alustavat

- Laite on tarkoitettu enintään 6,5 kg:n (malli 282168) tai enintään 11,7 kg:n (mallit 282281, 282687) lihan sekoittamiseen, mukaan lukien mausteet ja nesteet. Jos laitteessa prosessoitun tuotteen määrä on ohjearvoa pienempi, sekoitin voi pyörittää lihaa vain sekoittamisen sijaan. Laitetta ei suositella käytettäväksi, jos se sisältää alle 2,5 – 5 kg (malli 282168) tai 5–7 kg (mallit 282281, 282687) lihaa.
- Aseta laite tasaiselle pöydälle tai työtasolle. Kiinnitä poljin-kampi siipimutterilla.

### Käyttö

- Irrota yläkansi. Täytä kulho lihalla ja muilla haluamillasi aineksilla. Asenna kansi takaisin paikalleen ja ala pyörittää poljinkampea.

## Puhdistus ja huolto

- Jos laitetta ei pidetä hyvässä kunnossa, se voi vaikuttaa haitallisesti laitteen käyttöikään ja aiheuttaa vaaratilanteen.
- Elintarvikkeet on puhdistettava säännöllisesti ja poistettava laitteesta. Jos laitetta ei puhdisteta kunnolla, sen käyttöikä lyhenee ja se voi aiheuttaa vaaratilanteen käytön aikana.

### Puhdistus

- Puhdista ulkopinta mietoon saippualliuokseen kostutetulla liinalla tai sienellä.
- Irrota yläkansi, jotta pääset käsiksi kaikkiin osiin puhdistusta varten.  
**Malli 282168:** Pura sekoitin irrottamalla rengasmutteri ja akseli. Irrota sekoitin.  
**Malleissa 282281, 282687:** Pura sekoitin. Mela voidaan irrottaa nostamalla se puoliväliin tai poistamalla se kokonaan laitteesta.
- Poista jäljellä oleva liha puu- tai muovikaapimella. Puhdista sen jälkeen ulkopinta liinalla tai sienellä, joka on hieman kostutettu lämpimällä vedellä ja pienellä määrällä neutraalia pesuainetta. Puhdista kotelo, sekoitin ja liukuva turvasuojus perusteellisesti. Pyyhi kaikki puhdistetut osat kuiviksi keittiöpyyhkeellä.
- Pyyhi sen jälkeen kaikki edellä mainitut osat ja koko laite siellä, puhtaalla liinalla käyttäen erityistä puhdistusainetta,

- joka sopii elintarvikkeiden käsittelyyn tarkoitetuille laitteille.
- Hygieniasystä laite on puhdistettava ennen käyttöä ja käytön jälkeen.
- Malleissa 282168 ja 282281 kulho voidaan pestä astianpesukoneessa poistamisen jälkeen.
- **VAROITUS!** Minkään mallin kotelo ei saa pestä astianpesukoneessa tai juoksevan veden alla. Älä koskaan upota sitä veteen tai muuhun nesteeseen. Tämä voi aiheuttaa peruuttamattomia vaurioita vaihdelaatikoon.
- Älä koskaan käytä voimakkaita puhdistusaineita, hankaavia sieniä tai klooria sisältäviä puhdistusaineita. Älä käytä puhdistukseen teräsvillaa, metallisia välineitä tai teräviä tai teräväkärkisiä esineitä. Älä käytä bensiiniä tai liuottimia!
- Kokoa laite puhdistuksen jälkeen suorittamalla edellä mainitut purkamisvaiheet päivittäisessä järjestyksessä.

### Kunnossapito

- Tarkista laitteen toiminta säännöllisesti vakavien onnettomuuksien välttämiseksi.
- Jos huomaat, että laite ei toimi oikein tai että siinä on ongelma, lopeta sen käyttö ja ota yhteys toimittajaan.
- Kaikki huolto-, asennus- ja korjaustyöt on annettava erikoistuneiden ja valtuutettujen teknikoiden tehtäväksi tai valmistajan suosittelemaiksi.

### Kuljetus ja varastointi

- Säilytä laitetta viileässä, puhtaassa ja kuivassa paikassa.
- Älä koskaan aseta raskaita esineitä laitteen päälle, sillä ne voivat vahingoittaa laitetta.
- Älä siirrä laitetta sen ollessa käynnissä.

## Vianetsintä

Jos laite ei toimi kunnolla, tarkista ratkaisu alla olevasta taulukosta. Jos ongelma ei ratkea, ota yhteyttä toimittajaan/palveluntarjoajaan.

Ongelmat	Mahdollinen syy	Mahdollinen ratkaisu
Melu.	Vaurioitunut vaihdelaatikko.	Vaihda vaihdelaatikko.
	Riittämätön öljy.	Lisää öljyä vaihdelaatikoon.

## Takuu

Kaikki vuodet, jotka vaikuttavat laitteen toimintaan ja jotka ilmenevät vuoden kuluessa ostosta, korjataan maksuttomalla korjauksella tai vaihdolla, edellyttäen, että laitetta on käytetty ja huollettu ohjeiden mukaisesti eikä sitä ole käytetty väärin tai käytetty väärin millään tavalla. Tämä ei vaikuta lakisääteisiin oikeuksiisi. Jos laitteen takuuvaatimus on voimassa, ilmoita mistä ja milloin se on ostettu ja liitä mukaan ostotositte (esim. kuitti).

Jatkuvaa tuotekehitystä koskevan käytäntömme mukaisesti pidämme oikeuden muuttaa tuotteen, pakkauksen ja dokumentaation teknisiä tietoja ilman erillistä ilmoitusta.

## NORSK

### Kjøpere kunde,

Takk for at du kjøpte dette Hendi-produktet. Les denne bruksanvisningen nøye, og vær spesielt oppmerksom på sikkerhetsforskriftene som er beskrevet nedenfor, før du installerer og bruker dette apparatet for første gang.



## Sikkerhetsinstruksjoner

- Bruk apparatet kun til det tiltenkte formålet det ble konstruert for, som beskrevet i denne håndboken.
- Produsenten er ikke ansvarlig for skader forårsaket av feil drift og feil bruk.
- **ALDRI BRUK ET SKADET APPARAT!** Eventuelle reparasjoner skal kun utføres av en leverandør eller kvalifisert person for å unngå fare eller skade.
- Prøv aldri å åpne apparatets hus selv.
- Ikke sett gjenstander inn i apparatets hus.
- Dette apparatet skal brukes av opplært personell på kjøkkenet i restauranten, kantinen eller barpersonale osv.
- Dette apparatet skal ikke brukes av personer med reduserte fysiske, sensoriske eller mentale evner, eller personer som mangler erfaring og kunnskap.
- Dette apparatet skal under ingen omstendigheter brukes av barn.
- Bruk aldri tilbehør eller andre enheter enn de som følger med produktet eller som anbefales av produsenten. Hvis dette ikke gjøres, kan det utgjøre en sikkerhetsrisiko for brukeren og kan skade produktet. Bruk kun originale deler og tilbehør.
- Ikke dekk til produktet som er i bruk.
- Ikke plasser gjenstander oppå produktet.

## Spesielle sikkerhetsinstruksjoner

- **ADVARSEL!** Bruk aldri produktet uten toppdeksel. Formålet er å beskytte både operatøren og det bearbeidede produktet.
- **ADVARSEL!** Hold ALLTID hender, langt hår og klær unna de bevegelige delene.
- Dette apparatet skal ikke brukes til å kutte frossen mat, kjøtt eller fisk osv.
-  **ADVARSEL!** Ikke legg hendene i utløpsåpningen under drift.

## Tiltenkt bruk

- Dette apparatet er ment for kommersiell bruk, for eksempel på kjøkken i restauranter, kantiner, sykehus og i kommersielle virksomheter som bakerier, slakter osv., men ikke for kontinuerlig masseproduksjon av mat.
- Produktet er laget for å blande kjøttdeig. All annen bruk kan føre til skade på apparatet eller personskade.
- Bruk av apparatet til andre formål skal anses som misbruk av apparatet. Brukeren skal alene være ansvarlig for feil bruk av enheten.

## Eksplodert diagram med deliste

### Modell 282687 (fig. 1 på side 3)

Nr.	Delnavn	Ant.	Nr.	Delnavn	Ant.
1	Butterfly-skruer	1	13	Lager	2
2	Håndtak	1	14	Hydraulisk oljetetning	2
3	Montering av girkasse	1	15	Montering av tank	1
4	Lager	2	16	Butterfly-skruer	2
5	Skruer	4	17	Blandeaksels-enhet	1
6	Liten giraksel	1	18	Skruer	1
7	Flat nøkkel	1	19	Lokk	1
8	Lite utstyr	1	20	Håndtak på lokk	1
9	Lager	1	21	Bakaksel	1
10	Stor giraksel	1	22	Føtter	4

11	Flat nøkkel	1	23	Nøtte	8
12	Stort utstyr	1			

### Modell 282281 (fig. 2 på side 3)

Nr.	Delnavn	Ant.	Nr.	Delnavn	Ant.
1	Butterfly-skruer	1	17	Fjærskive	4
2	Håndtak	1	18	Låsemutter	1
3	Montering av girkasse	1	19	Trekk i stangen	2
4	Liten giraksel	1	20	Blandeaksels-enhet	1
5	Lager	1	21	Føtter	4
6	Flat nøkkel	1	22	Skruer	2
7	Lite utstyr	1	23	Sekskantet mutter	8
8	Skruer	8	24	Juster glidebryter	1
9	Lager	1	25	Bakaksel	1
10	Montering av distanseplate foran	1	26	Montering av distanseplate bak	1
11	Stor giraksel	1	27	Butterfly-skruer	2
12	Flat nøkkel	1	28	Skruer	1
13	Stort utstyr	1	29	Lokk	1
14	Lager	2	30	Håndtak på lokk	1
15	Nøtte	2	31	Montering av tank	1
16	Hydraulisk oljetetning	2			

### Modell 282168 (fig. 3 på side 4)

Nr.	Delnavn	Ant.	Nr.	Delnavn	Ant.
1	Butterfly-skruer	1	12	Trekk i stangen	2
2	Håndtak	1	13	Montering av tank	1
3	Fremre aksel	1	14	Føtter	4
4	Skruer	4	15	Sekskantet mutter	8
5	Fjærskive	4	16	Montering av distanseplate bak	1
6	Lager	2	17	Bakaksel	1
7	Hydraulisk oljetetning	2	18	Butterfly-skruer	2
8	Låsemutter	2	19	Blandeaksels-enhet	1
9	Skruer	4	20	Skruer	1
10	Montering av distanseplate foran	1	21	Lokk	1
11	Juster glidebryter	2	22	Håndtak på lokk	1

## Klargjøring før bruk

- Fjern all beskyttende emballasje og innpakning.
- Kontroller at enheten er i god stand og med all tilbehør. Ved ufullstendig eller skadet levering, ta kontakt med leverandøren umiddelbart. I dette tilfellet må du ikke bruke enheten.
- Rengjør tilbehøret og produktet før bruk (se ==> Rengjøring og vedlikehold).
- Sørg for at produktet er helt tørt.
- Plasser produktet på en horisontal, stabil og varmebestandig overflate som er trygg mot vannsprut.
- Oppbevar emballasjen hvis du har tenkt å oppbevare produktet i fremtiden.
- Ta vare på brukerhåndboken for fremtidig referanse.

**MERK!** På grunn av produksjonsrester kan apparatet avgi en lett lukt i løpet av de første bruksområdene. Dette er normalt og indikerer ingen defekt eller fare. Sørg for at produktet er godt ventilt.

## Bruksanvisning

### Foreløpige

- Produktet er beregnet for blanding av opptil 6,5 kg (modell 282168) eller opptil 11,7 kg (modell 282281, 282687) kjøtt, inkludert krydder og væsker. Hvis mengden produkt som behandles i produktet er lavere enn spesifisert, kan blanderen bare rotere kjøttet i stedet for å blande det. Det anbefales ikke å bruke produktet når det inneholder mindre enn 2,5 - 5 kg (modell 282168) eller 5-7 kg (modell 282281, 282687) kjøtt.
- Plasser produktet på et jevnt bord eller en benkeplate. Fest kranken med vingemutteren.

### Drift

- Fjern toppdekslet. Fyll bollen med kjøtt og andre ønskede ingredienser. Sett dekslet tilbake igjen og begynn å dreie kranken.

## Rengjøring og vedlikehold

- Hvis produktet ikke holdes i god stand, kan dette påvirke produktets levetid negativt og føre til en farlig situasjon.
- Matrester bør rengjøres og fjernes regelmessig fra produktet. Hvis produktet ikke rengjøres riktig, vil det redusere levetiden og kan føre til en farlig tilstand under bruk.

### Rengjøring

- Rengjør den utvendige overflaten med en klut eller svamp som er lett fuktet med en mild såpелøsning.
- Fjern toppdekslet for å få tilgang til alle deler for å utføre rengjøring.

**For modell 282168:** Demonter skovlen ved å fjerne ringmutteren og akselen. Fjern skovlen.

**For modellene 282281, 282687:** Demonter skovlen. Skovlen kan fjernes ved å løfte den halvveis opp eller fjerne den helt fra produktet.

- Bruk en skrape av tre eller plast for å fjerne eventuelt gjenstående kjøtt. Rengjør deretter den utvendige overflaten med en klut eller svamp som er lett fuktet med varmt vann og en liten mengde nøytralt vaskemiddel. Rengjør huset, skovlen og det bevegelige sikkerhetsvernet grundig. Tørk av alle rengjorte deler med et kjøkkenhåndkle.
- Tørk deretter av alle delene som er nevnt ovenfor, og hele produktet, med en glatt, ren klut ved bruk av et spesialrengjøringsmiddel som er egnet for utstyr som er beregnet for kontakt med mat.
- Av hygieniske årsaker bør apparatet rengjøres før og etter bruk.
- For modellene 282168 og 282281 kan bollen vaskes i oppvaskmaskin etter fjerning.
- **ADVARSEL!** Ikke vask huset til noen modell i oppvaskmaskin eller under rennende vann. Senk den aldri ned i vann eller annen væske. Dette kan forårsake irreversibel skade på gir-kassen.
- Bruk aldri aggressive rengjøringsmidler, slipende svamper eller rengjøringsmidler som inneholder klor. Ikke bruk stålull, metallredskaper eller skarpe eller spisse gjenstander til rengjøring. Ikke bruk bensin eller løsemidler!
- For å montere produktet igjen, etter rengjøring, utfør de demonter trinnene ovenfor i motsatt rekkefølge.

### Vedlikehold

- Kontroller bruken av produktet regelmessig for å unngå alvorlige ulykker.
- Hvis du ser at produktet ikke fungerer som det skal eller at det er et problem, må du slutte å bruke det og kontakte leverandøren.
- Alt vedlikeholds-, installasjons- og reparasjonsarbeid må utføres av spesialiserte og autoriserte teknikere, eller anbefales av produsenten.

### Transport og oppbevaring

- Oppbevar produktet på et kjølig, rent og tørt sted.
- Plasser aldri tunge gjenstander på apparatet, da dette kan skade det.
- Ikke flytt produktet mens det er i bruk.

## Feilsøking

Hvis produktet ikke fungerer som det skal, sjekk tabellen nedenfor for løsningen. Hvis du fortsatt ikke kan løse problemet, ta kontakt med leverandøren/tjenesteleverandøren.

Problemer	Mulig årsak	Mulig løsning
Støy.	Skadet girkasse.	Skift ut girkassen.
	Utilstrekkelig olje.	Tilsett olje i girkassen.

## Garanti

Eventuelle feil som påvirker produktets funksjonalitet, som blir synlig innen ett år etter kjøpet, vil bli reparert ved gratis reparasjon eller utskifting, forutsatt at produktet har blitt brukt og vedlikeholdt i samsvar med instruksjonene og ikke har blitt misbrukt eller misbrukt på noen måte. Dine lovbestemte rettigheter påvirkes ikke. Hvis produktet kreves under garanti, oppgi hvor og når det ble kjøpt og inkluder kjøpsbevis (f.eks. kvittering).

I tråd med våre retningslinjer for kontinuerlig produktutvikling forbeholder vi oss retten til å endre produkt-, emballasje- og dokumentasjonsspesifikasjoner uten varsel.

## SLOVENŠČINA

### Spoštovana stranka,

Zahvaljujemo se vam za nakup naprave Hendi. Pred prvo namestitvijo in uporabo naprave natančno preberite ta navodila za uporabo, pri tem pa bodite še posebej pozorni na spodaj opisane varnostne predpise.

## Varnostna navodila

- Naprava uporabljajte samo za predvideni namen, za katerega je bila zasnovana, kot je opisano v tem priročniku.
- Proizvajalec ni odgovoren za morebitno škodo, ki je nastala zaradi nepravilnega delovanja in nepravilne uporabe.
- **NIKOLI NE UPORABLJAJTE POŠKODOVANE NAPRAVE!** Vsa popravila lahko izvede samo dobavitelj ali usposobljena oseba, da se izogne nevarnosti ali poškodbam.
- Nikoli ne poskušajte sami odpreti ohišja naprave.
- Ne vstavljajte predmetov v ohišje naprave.
- Naprava mora upravljati usposobljena osebe v kuhinji restavracije, menzah ali baru itd.
- Naprave ne smejo uporabljati osebe z zmanjšanimi telesnimi, čutilnimi ali duševnimi sposobnostmi ali osebe s pomanjkanjem izkušenj in znanja.



- V nobenem primeru tega aparata ne smejo uporabljati otroci.
- Nikoli ne uporabljajte dodatne opreme ali drugih naprav, razen tistih, ki so priložene napravi ali jih priporoča proizvajalec. V nasprotnem primeru lahko predstavlja varnostno tveganje za uporabnika in lahko poškoduje napravo. Uporabljajte samo originalne dele in dodatke.
- Naprave ne pokrivajte med delovanjem.
- Ne postavljajte predmetov na vrh naprave.

### Posebna varnostna navodila

- **OPOZORILO!** Naprave nikoli ne uporabljajte brez zgornjega pokrova. Njegov namen je zaščititi tako operaterja kot tudi predelani izdelek.
- **OPOZORILO!** Vedno imejte roke, dolge lase in oblačila stran od premikajočih se delov.
- Te naprave ne smete uporabljati za rezanje zamrznjenih živil, mesa ali rib itd.
-  **OPOZORILO!** Med delovanjem ne vstavljajte rok v odprtino za izpust.

### Predvidena uporaba

- Ta naprava je namenjena za komercialno uporabo, na primer v kuhinjah restavracij, menz, bolnišnic in komercialnih podjetij, kot so pekarnice, mesnice itd., vendar ne za stalno množično proizvodnjo hrane.
- Naprava je zasnovana za mešanje mletega mesa. Kakršna koli druga uporaba lahko povzroči poškodbe naprave ali telesne poškodbe.
- Uporaba naprave za kateri koli drug namen se šteje za zlorabo naprave. Uporabnik je izključno odgovoren za nepravilno uporabo naprave.

### Exploded diagram s seznamom delov

Model 282687 (slika 1 na strani 3)

št.	Ime dela	Kol.	št.	Ime dela	Kol.
1	Vijak metulja	1	13	Ležaj	2
2	Ročaj	1	14	Tesnilo hidravličnega olja	2
3	Sklop menjalnika	1	15	Sklop rezervoarja	1
4	Ležaj	2	16	Vijak metulja	2
5	Vijak	4	17	Sklop mešalne gredi	1
6	Majhna gred zobnika	1	18	Vijak	1
7	Ploski ključ	1	19	Pokrov	1
8	Majhna prestava	1	20	Ročaj pokrova	1
9	Ležaj	1	21	Zadnja gred	1
10	Velika gred zobnika	1	22	Stopala	4
11	Ploski ključ	1	23	Oreščki	8
12	Velika prestava	1			

Model 282281 (slika 2 na strani 3)

št.	Ime dela	Kol.	št.	Ime dela	Kol.
1	Vijak metulja	1	17	Spomladanska podložka	4
2	Ročaj	1	18	Zaklepna matica	1
3	Sklop menjalnika	1	19	Potegnite palico	2
4	Majhna gred zobnika	1	20	Sklop mešalne gredi	1
5	Ležaj	1	21	Stopala	4
6	Ploski ključ	1	22	Vijak	2

7	Majhna prestava	1	23	Šestroba matica	8
8	Vijak	8	24	Prilagodite drsnik	1
9	Ležaj	1	25	Zadnja gred	1
10	Sklop sprednje nosilne plošče	1	26	Sklop zadnje nosilne plošče	1
11	Velika gred zobnika	1	27	Vijak metulja	2
12	Ploski ključ	1	28	Vijak	1
13	Velika prestava	1	29	Pokrov	1
14	Ležaj	2	30	Ročaj pokrova	1
15	Oreščki	2	31	Sklop rezervoarja	1
16	Tesnilo hidravličnega olja	2			

Model 282168 (slika 3 na strani 4)

št.	Ime dela	Kol.	št.	Ime dela	Kol.
1	Vijak metulja	1	12	Potegnite palico	2
2	Ročaj	1	13	Sklop rezervoarja	1
3	Sprednja gred	1	14	Stopala	4
4	Vijak	4	15	Šestroba matica	8
5	Spomladanska podložka	4	16	Sklop zadnje nosilne plošče	1
6	Ležaj	2	17	Zadnja gred	1
7	Tesnilo hidravličnega olja	2	18	Vijak metulja	2
8	Zaklepna matica	2	19	Sklop mešalne gredi	1
9	Vijak	4	20	Vijak	1
10	Sklop sprednje nosilne plošče	1	21	Pokrov	1
11	Prilagodite drsnik	2	22	Ročaj pokrova	1

### Priprava pred uporabo

- Odstranite vso zaščitno embalažo in ovoje.
  - Preverite, ali je naprava v dobrem stanju in z vsemi dodatki. V primeru nepopolne ali poškodovane dostave se nemudoma obrnite na dobavitelja. V tem primeru naprave ne uporabljajte.
  - Pred uporabo očistite dodatno opremo in napravo (glejte ==> Čiščenje in vzdrževanje).
  - Prepričajte se, da je naprava popolnoma suha.
  - Napravo postavite na vodoravno, stabilno in toplotno odporno površino, ki je varna pred brizganjem vode.
  - Shranite embalažo, če nameravate napravo shraniti v prihodnosti.
  - Shranite uporabniški priročnik za prihodnjo uporabo.
- OPOMBA!** Zaradi proizvodnih ostankov lahko naprava v prvih nekaj uporabah oddaja lahek vonj. To je normalno in ne kaže na kakršno koli napako ali nevarnost. Prepričajte se, da je naprava dobro prezračevana.

### Navodila za uporabo

#### Predhodne

- Naprava je namenjena mešanju do 6,5 kg (model 282168) ali do 11,7 kg (modeli 282281, 282687) mesa, vključno z začimbami in tekočinami. Če je količina izdelka, obdelanega v napravi, nižja od navedene, lahko mešalnik mero vrti samo, namesto da bi ga mešal. Naprave ni priporočljivo uporabljati, če vsebuje manj kot 2,5 - 5 kg (model 282168) ali 5-7 kg (modeli 282281, 282687) mesa.
- Napravo postavite na ravno mizo ali delovno površino. Ročico pritrdite s krilno matico.



## Delovanje

- Odstranite zgornji pokrov. Posodo napolnite z mesom in drugimi zelenimi sestavinami. Ponovno namestite pokrov in začnite obračati ročico.

## Čiščenje in vzdrževanje

- Če naprava ni v dobrem stanju čistosti, lahko to negativno vpliva na življenjsko dobo naprave in povzroči nevarno stanje.
- Ostanke hrane je treba redno čistiti in odstranjevati iz naprave. Če naprava ni pravilno očiščena, bo skrajšala njeno življenjsko dobo in lahko med uporabo povzroči nevarno stanje.

### Čiščenje

- Zunanjo površino očistite s krpo ali gobico, rahlo navlaženo z blago milnico.
- Za dostop do vseh delov za čiščenje odstranite zgornji pokrov.

**Za model 282168:** Razstavite veslo tako, da odstranite obročasto matico in gred. Odstranite veslo.

**Za modele 282281, 282687:** Razstavite veslo. Veslo lahko odstranite tako, da ga dvignete do polovice navzgor ali povsem odstranite iz naprave.

- Za odstranjevanje preostalega mesa uporabite leseno ali plastično strgalo. Nato očistite zunanjo površino s krpo ali gobico, rahlo navlaženo s toplo vodo in majhno količino nevtralnega detergenta. Temeljito očistite ohlajše, veslo in premikajočo se varovalo. Vse očiščene dele obrišite s kuhinjsko brisačo.
- Nato obrišite vse zgoraj navedene dele in celotno napravo z gladko, čisto krpo s specializiranim čistilnim sredstvom, primernim za opremo, namenjeno za stik z živili.
- Zaradi higijene je treba napravo očistiti pred in po uporabi.
- Pri modelih 282168 in 282281 lahko posodo po odstranitvi operete v pomivalnem stroju.
- **OPOZORIL!** Ne perite ohlajša katerega koli modela v pomivalnem stroju ali pod tekočo vodo. Nikoli ga ne potaplajte v vodo ali drugo tekočino. To lahko povzroči nepopravljivo poškodbo menjalnika.
- Nikoli ne uporabljajte agresivnih čistilnih sredstev, abrazivnih gobic ali čistilnih sredstev, ki vsebujejo klor. Za čiščenje ne uporabljajte jeklene volne, kovinskih pripomočkov ali ostrih ali koničastih predmetov. Ne uporabljajte bencina ali topil.
- Za ponovno sestavljanje naprave po čiščenju izvedite zgornje korake razstavljanja v obratnem vrstnem redu.

### Vzdrževanje

- Redno preverjajte delovanje naprave, da preprečite resne nesreče.
- Če opazite, da naprava ne deluje pravilno ali da pride do težave, jo prenehajte uporabljati in se obrnite na dobavitelja.
- Vs a vzdrževalna, namestitvena in popravljajna dela morajo izvajati specializirani in pooblašeni tehniki ali jih priporoča proizvajalec.

### Prevoz in skladiščenje

- Napravo shranjujte na hladnem, čistem in suhem mestu.
- Nikoli ne postavljajte težkih predmetov na napravo, saj bi to lahko poškodovalo napravo.
- Naprave ne premikajte med delovanjem.

## Odpravljanje težav

Če naprava ne deluje pravilno, preverite spodnjo tabelo za raztopino. Če težave še vedno ne morete rešiti, se obrnite na dobavitelja/ponudnika storitev.

Težave	Možni vzrok	Možna rešitev
Hrup.	Poškodovan menjalnik.	Zamenjajte menjalnik.
	Premalo olja.	V menjalnik dodajte olje.

## Garancija

Vse napake, ki vplivajo na delovanje naprave in se pokažejo v enem letu po nakupu, se popravijo z brezplačnim popravilom ali zamenjavo, če je bila naprava uporabljena in vzdrževana v skladu z navodili in ni bila na noben način zlorabljen ali zlorabljen. Vaše zakonske pravice niso prizadete. Če se naprava uveljavlja v okviru garancije, navedite, kje in kdaj je bila kupljena, in vključite dokazilo o nakupu (npr. potrdilo o prejemu). V skladu z našo politiko stalnega razvoja izdelkov si pridržujemo pravico do spremembe specifikacij izdelka, embalaže in dokumentacije brez predhodnega obvestila.

## SVENSKA

### Bästa kund,

**Tack för att du köper denna apparat från Hendi. Läs denna bruksanvisning noggrant och var särskilt uppmärksam på de säkerhetsföreskrifter som anges nedan, innan du installerar och använder produkten för första gången.**

### Säkerhetsinstruktioner

- Använd endast produkten för det avsedda ändamål den är avsedd för, enligt beskrivningen i denna handbok.
- Tillverkaren ansvarar inte för skador som orsakas av felaktig drift och felaktig användning.
- **ANVÄND ALDRIG EN SKADAD APPARAT!** Reparationer får endast utföras av en leverantör eller kvalificerad person för att undvika fara eller skada.
- Försök aldrig att öppna produktens hölje själv.
- För inte in föremål i produktens hölje.
- Denna apparat ska användas av utbildad personal i köket på restaurangen, matsalar eller bärpersoner osv.
- Denna apparat får inte användas av personer med nedsatt fysisk, sensorisk eller mental förmåga eller personer som saknar erfarenhet och kunskap.
- Denna apparat får under inga omständigheter användas av barn.
- Använd aldrig tillbehör eller andra extra enheter än de som medföljer produkten eller som rekommenderas av tillverkaren. Underlåtenhet att göra detta kan utgöra en säkerhetsrisk för användaren och kan skada produkten. Använd endast originaldelar och tillbehör.
- Täck inte över produkten under drift.
- Placera inga föremål ovanpå produkten.

### Särskilda säkerhetsinstruktioner

- **WARNING!** Använd aldrig produkten utan övre skydd. Dess syfte är att skydda både operatören och den bearbetade produkten.
- **WARNING!** Håll ALLTID händer, långt hår och kläder borta från rörliga delar.
- Denna produkt ska inte användas för att skära fryst mat, kött

SE



eller fisk, etc.

-  **WARNING!** Placera inte händerna i utloppsöppningen under drift.

## Avsedd användning

- Denna apparat är avsedd att användas för kommersiella tillämpningar, till exempel i kök av restauranger, matsalar, sjukhus och i kommersiella företag som bagerier, butcheries etc., men inte för kontinuerlig massproduktion av mat.
- Produkten är utformad för att blanda köttfärs. All annan användning kan leda till skador på produkten eller personskador.
- Användning av produkten för något annat ändamål ska anses vara missbruk av produkten. Användaren är ensam ansvarig för felaktig användning av enheten.

## Sprängkiss med dellista

### Modell 282687 (fig. 1 på sidan 3)

Nr	Delens namn	Ant.	Nr	Delens namn	Ant.
1	Fjärilsskruv	1	13	Lager	2
2	Handtag	1	14	Hydraulisk oljetätning	2
3	Växellåda	1	15	Tankenhet	1
4	Lager	2	16	Fjärilsskruv	2
5	Skruv	4	17	Blandningsaxelenhet	1
6	Liten växelaxel	1	18	Skruv	1
7	Platt nyckel	1	19	Lock	1
8	Liten utrustning	1	20	Handtag för lock	1
9	Lager	1	21	Bakaxel	1
10	Stor växelaxel	1	22	Fötter	4
11	Platt nyckel	1	23	Nött	8
12	Stor utrustning	1			

### Modell 282281 (fig. 2 på sidan 3)

Nr	Delens namn	Ant.	Nr	Delens namn	Ant.
1	Fjärilsskruv	1	17	Fjäderbricka	4
2	Handtag	1	18	Låsmutter	1
3	Växellåda	1	19	Dragstång	2
4	Liten växelaxel	1	20	Blandningsaxelenhet	1
5	Lager	1	21	Fötter	4
6	Platt nyckel	1	22	Skruv	2
7	Liten utrustning	1	23	Sextantsmutter	8
8	Skruv	8	24	Justera skjutreglaget	1
9	Lager	1	25	Bakaxel	1
10	Främre distansplatta	1	26	Montering av bakre distansplatta	1
11	Stor växelaxel	1	27	Fjärilsskruv	2
12	Platt nyckel	1	28	Skruv	1
13	Stor utrustning	1	29	Lock	1
14	Lager	2	30	Handtag för lock	1
15	Nött	2	31	Tankenhet	1
16	Hydraulisk oljetätning	2			

### Modell 282168 (fig. 3 på sidan 4)

Nr	Delens namn	Ant.	Nr	Delens namn	Ant.
1	Fjärilsskruv	1	12	Dragstång	2
2	Handtag	1	13	Tankenhet	1

3	Främre axel	1	14	Fötter	4
4	Skruv	4	15	Sextantsmutter	8
5	Fjäderbricka	4	16	Montering av bakre distansplatta	1
6	Lager	2	17	Bakaxel	1
7	Hydrauloljetätning	2	18	Fjärilsskruv	2
8	Låsmutter	2	19	Blandningsaxelenhet	1
9	Skruv	4	20	Skruv	1
10	Främre distansplatta	1	21	Lock	1
11	Justera skjutreglaget	2	22	Handtag för lock	1

## Förberedelse före användning

- Ta bort alla skyddsförpackningar och omslag.
  - Kontrollera att apparaten är i gott skick och med alla tillbehör. Vid ofullständig eller skadad leverans, kontakta leverantören omedelbart. Använd i så fall inte enheten.
  - Rengör tillbehören och produkten före användning (se ==> Rengöring och underhåll).
  - Se till att produkten är helt torr.
  - Placera produkten på en horisontell, stabil och värmebeständig yta som är säker mot vattenstänk.
  - Behåll förpackningen om du tänker förvara produkten i framtiden.
  - Behåll användarhandboken för framtida referens.
- OB!** På grund av rester från tillverkningen kan produkten avge en lätt lukt under de första användningarna. Detta är normalt och indikerar inte någon defekt eller fara. Se till att produkten är väl ventilerad.

## Bruksanvisning

### Preliminära

- Produkten är avsedd för blandning av upp till 6,5 kg (modell 282168) eller upp till 11,7 kg (modell 282281, 282687) kött, inklusive kryddning och vätskor. Om mängden bearbetad produkt i produkten är lägre än vad som specificerats får blandaren endast rotera köttet i stället för att blanda det. Produkten bör inte användas om den innehåller mindre än 2,5 – 5 kg (modell 282168) eller 5–7 kg (modell 282281, 282687) kött.
- Placera produkten på ett plant bord eller en bänkskiva. Fäst veven med vingmuttern.

### Användning

- Ta bort det övre skyddet. Fyll skålen med kött och andra önskade ingredienser. Sätt tillbaka locket igen och börja vrida veven.

## Rengöring och underhåll

- Om produkten inte hålls ren kan detta påverka produktens livslängd negativt och leda till en farlig situation.
- Livsmedelsrester ska rengöras regelbundet och tas bort från produkten. Om produkten inte rengörs ordentligt minskar den livslängden och kan leda till ett farligt tillstånd under användning.

### Rengöring

- Rengör den yttre ytan med en trasa eller svamp som fuktats något med en mild tvålösning.
- Ta bort det övre höljet för att komma åt alla delar för rengöring.

**För modell 282168:** Demontera paddeln genom att ta bort ringmuttern och axeln. Ta bort paddeln.

**För modellerna 282281, 282687:** Demontera paddeln. Paddeln kan tas bort genom att lyfta upp den halvvägs eller ta bort den helt från produkten.

- Använd en trä- eller plastkrapa för att ta bort eventuellt kvarvarande kött. Rengör sedan den yttre ytan med en trasa eller svamp som fuktats något med varmt vatten och en liten mängd neutralt rengöringsmedel. Rengör höljet, paddeln och det rörliga säkerhetsskyddet noggrant. Torka alla rengjorda delar torra med en kökshandduk.
- Torka sedan av alla delar som nämns ovan och hela apparaten med en mjuk, ren trasa med ett rengöringsmedel som är lämpligt för utrustning som är avsedd för kontakt med livsmedel.
- Av hygienskal bör produkten rengöras före och efter användning.
- På modellerna 282168 och 282281 kan skålen diskas i diskmaskin efter borttagning.
- **WARNING!** Tvätta inte höljet på någon modell i diskmaskin eller under rinnande vatten. Sänk aldrig ned den i vatten eller någon annan vätska. Detta kan orsaka irreversibel skada på växellådan.
- Använd aldrig aggressiva rengöringsmedel, slipande svampar eller rengöringsmedel som innehåller klor. Använd inte stålull, metallredskap eller vassa eller spetsiga föremål för rengöring. Använd inte bensin eller lösningsmedel!
- För att återmontera produkten, efter rengöring, utför ovanstående demonteringssteg i omvänd ordning.

#### Underhåll

- Kontrollera att produkten fungerar regelbundet för att förhindra allvarliga olyckor.
- Om du ser att produkten inte fungerar korrekt eller att det finns ett problem, sluta använda den och kontakta leverantören.
- Allt underhåll, installation och reparationsarbete måste utföras av specialiserade och auktoriserade tekniker, eller rekommenderas av tillverkaren.

#### Transport och förvaring

- Förvara produkten på en sval, ren och torr plats.
- Placera aldrig tunga föremål på produkten eftersom det kan skada den.
- Flytta inte produkten när den är i drift.

#### Felsökning

Om produkten inte fungerar korrekt, kontrollera nedanstående tabell för lösningen. Om du fortfarande inte kan lösa problemet, kontakta leverantören/tjänsteleverantören.

Problem	Möjlig orsak	Möjlig lösning
Buller.	Skadad växellåda.	Byt ut växellådan.
	Otillräcklig olja.	Fyll på olja i växellådan.

#### Garanti

Alla defekter som påverkar produktens funktion och som blir uppenbara inom ett år efter köpet repareras genom gratis reparation eller utbyte förutsatt att produkten har använts och underhållits i enlighet med instruktionerna och inte har missbrukats eller missbrukats på något sätt. Dina lagstadgade

rättigheter påverkas inte. Om produkten omfattas av garantin, ange var och när den köptes och inkludera inköpsbevis (t.ex. kvitto).

I enlighet med vår policy för kontinuerlig produktutveckling förbehåller vi oss rätten att ändra produkt-, förpacknings- och dokumentationsspecifikationerna utan föregående meddelande.

## БЪЛГАРСКИ

Уважаеми клиенти,

**Благодарим Ви, че закупили сте този уред HENDI. Прочетете внимателно това ръководство за потребителя, като обърнете особено внимание на правилата за безопасност, описани по-долу, преди да инсталирате и използвате този уред за първи път.**

#### Инструкции за безопасност

- Използвайте уреда само по предназначение, за което е предназначен, както е описано в това ръководство.
- Производителят не носи отговорност за щети, причинени от неправилна работа и неправилна употреба.
- **НИКОГА НЕ ИЗПОЛЗВАЙТЕ ПОВРЕДЕН УРЕД!** Всички ремонти трябва да се извършват само от доставчик или квалифицирано лице, за да се избегне опасност или нараняване.
- Никога не се опитвайте да отворите корпуса на уреда сами.
- Не вкарвайте предмети в корпуса на уреда.
- Този уред трябва да се управлява от обучен персонал в кухнята на ресторанта, столовете или бара и др.
- Този уред не трябва да се използва от лица с намалени физически, сетивни или умствени възможности или лица, които нямат опит и познания.
- Този уред при никакви обстоятелства не трябва да се използва от деца.
- Никога не използвайте аксесоари или допълнителни устройства, различни от доставените с уреда или препоръчани от производителя. В противен случай това може да представлява риск за безопасността на потребителя и да повреди уреда. Използвайте само оригинални части и аксесоари.
- Не покривайте уреда в експлоатация.
- Не поставяйте предмети върху уреда.

#### Специални инструкции за безопасност

- **ПРЕДУПРЕЖДЕНИЕ!** Никога не използвайте уреда без горния капак. Целта му е да защити както оператора, така и обработения продукт.
- **ПРЕДУПРЕЖДЕНИЕ!** ВИНАГИ дръжте ръцете, дългата коса и дрехите далеч от движещите се части.
- Този уред не трябва да се използва за рязане на замразени храни, месо или риба и др.
-  **ПРЕДУПРЕЖДЕНИЕ!** Не поставяйте ръцете си в отвора за изпразване по време на работа.

#### Предназначение

- Този уред е предназначен за търговски приложения, например в кухни на ресторанти, столове, болници и търговски предприятия като пекарни, месари и др., но не и за непрекъснато масово производство на храна.
- Уредът е предназначен за смесване на смялно месо. Всяка



друга употреба може да доведе до повреда на уреда или до нараняване.

- Работата с уреда за каквато и да е друга цел се счита за злоупотреба с устройството. Потребителят носи цялата отговорност за неправилна употреба на устройството.

## Експлозирана диаграма със списък с части

Модел 282687 (Фиг. 1 на страница 3)

№	Име на част	Кол.	№	Име на част	Кол.
1	Винт на пеперуда	1	13	Лагер	2
2	Дръжка	1	14	Уплътнение на хидравличното масло	2
3	Модул на скоростната кутия	1	15	Комплект резервоар	1
4	Лагер	2	16	Винт на пеперуда	2
5	Винт	4	17	Модул на вала за смесване	1
6	Малка зъбна предавка	1	18	Винт	1
7	Плоски ключ	1	19	Капак	1
8	Малка предавка	1	20	Дръжка на капака	1
9	Лагер	1	21	Заден вал	1
10	Голям вал на зъбната предавка	1	22	Крака	4
11	Плоски ключ	1	23	Ястие	8
12	Голяма предавка	1			

Модел 282281 (Фиг. 2 на страница 3)

№	Име на част	Кол.	№	Име на част	Кол.
1	Винт на пеперуда	1	17	Пролетна шайба	4
2	Дръжка	1	18	Заклучваща гайка	1
3	Модул на скоростната кутия	1	19	Издърпайте пръта	2
4	Малка зъбна предавка	1	20	Модул на вала за смесване	1
5	Лагер	1	21	Крака	4
6	Плоски ключ	1	22	Винт	2
7	Малка предавка	1	23	Шестоъгълна гайка	8
8	Винт	8	24	Регулиране на плъзгача	1
9	Лагер	1	25	Заден вал	1
10	Модул на предната допирателна плоча	1	26	Монтаж на пластината за обратно допиране	1
11	Голям вал на зъбната предавка	1	27	Винт на пеперуда	2
12	Плоски ключ	1	28	Винт	1
13	Голяма предавка	1	29	Капак	1
14	Лагер	2	30	Дръжка на капака	1
15	Ядки	2	31	Комплект резервоар	1
16	Уплътнение на хидравличното масло	2			

Модел 282168 (Фиг. 3 на страница 4)

№	Име на част	Кол.	№	Име на част	Кол.
1	Винт на пеперуда	1	12	Издърпайте пръта	2
2	Дръжка	1	13	Комплект резервоар	1
3	Преден вал	1	14	Крака	4

4	Винт	4	15	Шестоъгълна гайка	8
5	Пролетна шайба	4	16	Монтаж на пластината за обратно допиране	1
6	Лагер	2	17	Заден вал	1
7	Уплътнение на хидравличното масло	2	18	Винт на пеперуда	2
8	Заклучваща гайка	2	19	Модул на вала за смесване	1
9	Винт	4	20	Винт	1
10	Модул на предната допирателна плоча	1	21	Капак	1
11	Регулиране на плъзгача	2	22	Дръжка на капака	1

## Подготовка преди употреба

- Отстранете всички защитни опаковки и опаковки.
  - Проверете дали устройството е в добро състояние и с всички аксесоари. В случай на непълна или повредена доставка, моля, свържете се незабавно с доставчика. В този случай не използвайте устройството.
  - Почистете принадлежностите и уреда преди употреба (вижте ==> Почистване и поддръжка).
  - Уверете се, че уредът е напълно сух.
  - Поставете уреда върху хоризонтална, стабилна и топлоустойчива повърхност, която е безопасна срещу пръски вода.
  - Съхранявайте опаковката, ако възнамерявате да съхранявате уреда си в бъдеще.
  - Запазете ръководството за потребителя за бъдещи справки.
- ЗАБЕЛЕЖКА!** Поради остатъци от производството, уредът може да излъчва лек мирис по време на първите няколко употреби. Това е нормално и не показва никакъв дефект или опасност. Уверете се, че уредът е добре вентилиран.

## Инструкции за работа

### Предварителни условия

- Уредът е предназначен за смесване на до 6,5 kg (модел 282168) или до 11,7 kg (модели 282281, 282687) месо, включително подправки и течности. Ако количеството на продукта, обработен в уреда, е по-малко от указаното, смесителят може само да върти месото, вместо да го смесва. Не се препоръчва да използвате уреда, когато съдържа по-малко от 2,5 - 5 kg (модел 282168) или 5-7 кг (модели 282281, 282687) месо.
- Поставете уреда на равна маса или работен плот. Закрепете манivelата с крилчатата гайка.

### Операция

- Свалете горния капак. Заредете купата с месо и други желани съставки. Поставете капака обратно и започнете да въртите манivelата.

## Почистване и поддръжка

- Ако уредът не се поддържа в добро състояние на чистота, това може да повлияе неблагоприятно на живота на уреда и да доведе до опасна ситуация.
- Остатъците от храна трябва редовно да се почистват и отстраняват от уреда. Ако уредът не е почистен правилно, това ще намали неговия експлоатационен живот и може да доведе до опасно състояние по време на употреба.



## Почистване

• Почистете външната повърхност с кърпа или гъба, леко навлажнена с мек сапунен разтвор.

• За да получите достъп до всички части, за да извършите почистване, свалете горния капак.

**За модел 282168:** Разгلوبете греблото, като отстраните пръстеновидната гайка и вала. Извадете греблото.

**За модели 282281, 282687:** Разгلوبете греблото. Багажът може да бъде изваден, като го повдигнете наполовина или го извадите напълно от уреда.

• Използвайте дървена или пластмасова стъргалка, за да отстраните останалото месо. След това почистете външната повърхност с кърпа или гъба, леко навлажнена с топла вода и малко количество неутрален препарат. Почистете корпуса, греблото и движещия се предпазител старателно. Избършете всички почистени части с кухненска кърпа.

• След това избършете всички части, споменати по-горе, и целия уред, с гладка, чиста кърпа, като използвате специализиран почистващ препарат, подходящ за оборудване, предназначено за контакт с храна.

• По хигиенни причини уредът трябва да се почисти преди и след употреба.

• За модели 282168 и 282281 купата може да се измие в съдомиялна машина след изваждане.

• **ПРЕДУПРЕЖДЕНИЕ!** Не мийте корпуса на който и да е модел в съдомиялна машина или под течаща вода. Никога не го потапяйте във вода или друга течност. Това може да причини необратима повреда на скоростната кутия.

• Никога не използвайте агресивни почистващи препарати, абразивни гъби или почистващи препарати, съдържащи хлор. Не използвайте стоманена вълна, метални прибори или остри или остри предмети за почистване. Не използвайте бензин или разтворители!

• За да сгلوبите отново уреда след почистване, изпълнете горните стъпки за разглобяване в обратен ред.

## Поддръжка

• Проверявайте редовно работата на уреда, за да предотвратите сериозни инциденти.

• Ако видите, че уредът не работи правилно или че има проблем, спрете да го използвате и се свържете с доставчика.

• Всички дейности по поддръжка, монтаж и ремонт трябва да се извършват от специализирани и упълномощени техници или да се препоръчват от производителя.

## Транспортиране и съхранение

• Съхранявайте уреда на хладно, чисто и сухо място.

• Никога не поставяйте тежки предмети върху уреда, тъй като това може да го повреди.

• Не местете уреда, докато работи.

## Отстраняване на неизправности

Ако уредът не работи правилно, моля, проверете таблицата по-долу за разтвора. Ако все още не можете да разрешите проблема, моля, свържете се с доставчика/доставчика на услуги.

Проблеми	Възможна причина	Възможно решение
Шум.	Повредена скоростна кутия.	Сменете скоростната кутия.
	Недостатъчно масло.	Добавете масло към скоростната кутия.

## Гаранция

Всеки дефект, засягащ функционалността на уреда, който стане очевиден в рамките на една година след покупката, ще бъде поправен чрез безплатен ремонт или подмяна, при условие че уредът е бил използван и поддържан в съответствие с инструкциите и не е бил злоупотребяван или с него не е злоупотребявано по никакъв начин. Вашите законови права не са засегнати. Ако уредът е заявен по гаранция, посочете къде и кога е закупен и включете доказателство за покупка (напр. разписка).

В съответствие с нашата политика за непрекъснато разработване на продукти си запазваме правото да променяме спецификациите на продукта, опаковката и документацията без предизвестие.

## РУССКИЙ

### Уважаемый клиент!

**Благодарим вас за покупку этого прибора Hendi. Внимательно прочитайте данное руководство пользователя, уделяя особое внимание приведенным ниже правилам техники безопасности, прежде чем устанавливать и использовать прибор в первый раз.**

## Инструкции по технике безопасности

• Используйте прибор только по назначению, для которого он предназначен, как описано в данном руководстве.

• Изготовитель не несет ответственности за любые повреждения, вызванные неправильной эксплуатацией и неправильным использованием.

• **НИКОГДА НЕ ИСПОЛЬЗУЙТЕ ПОВРЕЖДЕННЫЙ ПРИБОР!** Любые ремонтные работы должны выполняться только поставщиком или квалифицированным специалистом во избежание опасности или травм.

• Никогда не пытайтесь открыть корпус прибора самостоятельно.

• Не вставляйте предметы в корпус прибора.

• Прибор должен эксплуатироваться обученным персоналом на кухне ресторана, столовых, бара и т. д.

• Данный прибор не должен эксплуатироваться лицами с ограниченными физическими, сенсорными или умственными способностями, а также лицами, не имеющими опыта и знаний.

• Данный прибор ни при каких обстоятельствах не должен использоваться детьми.

• Никогда не используйте принадлежности или какие-либо дополнительные устройства, кроме поставляемых вместе с прибором или рекомендованных производителем. Невыполнение этого требования может представлять угрозу для безопасности пользователя и привести к повреждению прибора. Используйте только оригинальные детали и принадлежности.

• Не закрывайте прибор во время работы.

• Не кладите какие-либо предметы на прибор.

## Специальные инструкции по технике безопасности

• **ПРЕДУПРЕЖДЕНИЕ!** Никогда не используйте прибор без верхней крышки. Его цель — защитить как оператора, так и обработанный продукт.



- **ПРЕДУПРЕЖДЕНИЕ!** ВСЕГДА держите руки, длинные волосы и одежду вдали от движущихся частей.
- Данный прибор не следует использовать для резки замороженных продуктов, мяса, рыбы и т. д.
-  **ПРЕДУПРЕЖДЕНИЕ!** Не кладите руки в выпускное отверстие во время работы.

## Назначение

- Данный прибор предназначен для коммерческого применения, например, на кухнях ресторанов, столовых, в больницах и на коммерческих предприятиях, таких как пекарни, буклеты и т. д., но не для непрерывного массового производства продуктов питания.
- Прибор предназначен для смешивания фарша. Любое другое использование может привести к повреждению прибора или травме.
- Эксплуатация прибора в любых других целях считается неправильным использованием прибора. Пользователь несет единоличную ответственность за ненадлежащее использование устройства.

## Покомпонентная диаграмма с перечнем деталей

Модель 282687 (рис. 1 на стр. 3)

№	Название детали	Кол-во	№	Название детали	Кол-во
1	Винт-бабочка	1	13	Подшипник	2
2	Ручка	1	14	Гидравлическое масляное уплотнение	2
3	Узел редуктора	1	15	Сборка бака	1
4	Подшипник	2	16	Винт-бабочка	2
5	Винт	4	17	Смешивающий вал в сборе	1
6	Малый вал шестерни	1	18	Винт	1
7	Плоский ключ	1	19	Крышка	1
8	Небольшая шестерня	1	20	Ручка крышки	1
9	Подшипник	1	21	Задний вал	1
10	Большой вал шестерни	1	22	Ноги	4
11	Плоский ключ	1	23	Гайка	8
12	Большая шестерня	1			

Модель 282281 (рис. 2 на стр. 3)

№	Название детали	Кол-во	№	Название детали	Кол-во
1	Винт-бабочка	1	17	Пружинная шайба	4
2	Ручка	1	18	Стопорная гайка	1
3	Узел редуктора	1	19	Тяговый стержень	2
4	Малый вал шестерни	1	20	Смешивающий вал в сборе	1
5	Подшипник	1	21	Ноги	4
6	Плоский ключ	1	22	Винт	2
7	Небольшая шестерня	1	23	Шестигранная гайка	8
8	Винт	8	24	Настроить ползунок	1
9	Подшипник	1	25	Задний вал	1

10	Узел передней пластины абатмента	1	26	Пластина заднего абатмента в сборе	1
11	Большой вал шестерни	1	27	Винт-бабочка	2
12	Плоский ключ	1	28	Винт	1
13	Большая передача	1	29	Крышка	1
14	Подшипник	2	30	Ручка крышки	1
15	Гайка	2	31	Сборка бака	1
16	Гидравлическое масляное уплотнение	2			

Модель 282168 (рис. 3 на стр. 4)

№	Название детали	Кол-во	№	Название детали	Кол-во
1	Винт-бабочка	1	12	Тяговый стержень	2
2	Ручка	1	13	Сборка бака	1
3	Передний вал	1	14	Ноги	4
4	Винт	4	15	Шестигранная гайка	8
5	Пружинная шайба	4	16	Пластина заднего абатмента в сборе	1
6	Подшипник	2	17	Задний вал	1
7	Гидравлическое масляное уплотнение	2	18	Винт-бабочка	2
8	Стопорная гайка	2	19	Смешивающий вал в сборе	1
9	Винт	4	20	Винт	1
10	Узел передней пластины абатмента	1	21	Крышка	1
11	Настроить ползунок	2	22	Ручка крышки	1

## Подготовка перед использованием

- Снимите всю защитную упаковку и обертку.
- Убедитесь, что устройство находится в хорошем состоянии и со всеми принадлежностями. В случае неполной или поврежденной доставки немедленно свяжитесь с поставщиком. В этом случае не используйте устройство.
- Перед использованием очистите принадлежность и прибор (см. ==> Очистка и техническое обслуживание).
- Убедитесь, что прибор полностью сухой.
- Поместите прибор на горизонтальную, устойчивую и термостойкую поверхность, которая безопасна для брызг воды.
- Сохраните упаковку, если планируете сохранить прибор в будущем.
- Сохраните руководство пользователя для дальнейшего использования.

**ПРИМЕЧАНИЕ!** Из-за производственных остатков прибор может излучать легкий запах во время первых нескольких применений. Это нормально и не указывает на какой-либо дефект или опасность. Убедитесь, что прибор хорошо вентилируется.

## Инструкции по эксплуатации

### Предварительные требования

- Прибор предназначен для смешивания до 6,5 кг (модель 282168) или до 11,7 кг (модели 282281, 282687) мяса, включая приправы и жидкости. Если количество продукта, обработанного в приборе, меньше указанного, смеситель может вращать мясо только вместо смешивания. Не ре-



комендуется использовать прибор, если он содержит менее 2,5 – 5 кг (модель 282168) или 5–7 кг (модели 282281, 282687) мяса.

- Поместите прибор на ровный стол или столешницу. Зафиксируйте коленчатый вал гайкой.

### Эксплуатация

- Снимите верхнюю крышку. Загрузите в миску мясо и другие необходимые ингредиенты. Снова установите крышку и начните поворачивать шатун.

### Очистка и техническое обслуживание

- Если прибор не находится в хорошем состоянии, это может негативно повлиять на срок службы прибора и привести к опасной ситуации.
- Остатки продуктов следует регулярно очищать и удалять из прибора. Если прибор не очищен должным образом, он сократит срок его службы и может привести к опасному состоянию во время использования.

### Очистка

- Очистите внешнюю поверхность тканью или губкой, слегка смоченной в мягком мыльном растворе.
- Чтобы получить доступ ко всем деталям для выполнения очистки, снимите верхнюю крышку.

**Для модели 282168:** Разберите лопасть, открутив кольцевую гайку и вал. Снимите лопасть.

**Для моделей 282281, 282687:** Разберите лопасть. Чтобы снять лопасть, поднимите ее наполовину или полностью извлеките из прибора.

- Для удаления остатков мяса используйте деревянный или пластиковый скребок. Затем очистите внешнюю поверхность тканью или губкой, слегка смоченной в теплой воде с небольшим количеством нейтрального моющего средства. Тщательно очистите корпус, лопастную мешалку и движущуюся защитную насадку. Вытрите все очищенные детали насухо кухонным полотенцем.
- После этого протрите все детали, упомянутые выше, и весь прибор гладкой чистой тканью, используя специальное чистящее средство, подходящее для оборудования, предназначенного для контакта с пищевыми продуктами.
- В целях соблюдения гигиены прибор следует чистить до и после использования.
- Для моделей 282168 и 282281 чашу можно мыть в посудомоечной машине после снятия.
- **ПРЕДУПРЕЖДЕНИЕ!** Не мойте корпус какой-либо модели в посудомоечной машине или под проточной водой. Никогда не погружайте его в воду или любую другую жидкость. Это может привести к необратимому повреждению редуктора.
- Никогда не используйте агрессивные чистящие средства, абразивные губки или чистящие средства, содержащие хлор. Не используйте для очистки стальную шерсть, металлические принадлежности или острые или заостренные предметы. Не используйте бензин или растворители!
- Для повторной сборки прибора после очистки выполните описанные выше действия в обратном порядке.

### Техническое обслуживание

- Регулярно проверяйте работу прибора, чтобы предотвратить серьезные несчастные случаи.
- Если вы видите, что прибор не работает должным образом или что возникла проблема, прекратите его использование и обратитесь к поставщику.
- Все работы по техническому обслуживанию, монтажу и ремонту должны выполняться специализированными и уполномоченными техническими специалистами или рекомендованы производителем.

### Транспортировка и хранение

- Храните прибор в прохладном, чистом и сухом месте.
- Никогда не кладите тяжелые предметы на прибор, так как это может повредить его.
- Не перемещайте прибор во время работы.

### Поиск и устранение неисправностей

Если прибор не работает должным образом, проверьте расстановку в таблице ниже. Если вы все еще не можете решить проблему, обратитесь к поставщику/поставщику услуг.

Проблемы	Возможная причина	Возможное решение
Шум.	Поврежден редуктор.	Замените редуктор.
	Недостаточно масла.	Залейте масло в редуктор.

### Гарантия

Любые дефекты, влияющие на функциональность прибора, которые становятся очевидными в течение одного года после покупки, будут устранены путем бесплатного ремонта или замены при условии, что прибор был использован и обслуживался в соответствии с инструкциями, а также не использовался не по назначению или не по назначению. Ваши законные права не затронуты. Если на прибор распространяется гарантия, укажите, где и когда он был приобретен, и приложите подтверждение покупки (например, квитанцию). В соответствии с нашей политикой непрерывной разработки продукции мы оставляем за собой право изменять спецификации продукции, упаковки и документации без предварительного уведомления.



**HENDI B.V.**

Innovatielaan 6  
6745 XW De Klomp, The Netherlands

**Tel:** +31 317 681 040

**Email:** info@hendi.eu

**HENDI Polska Sp. z o.o.**

ul. Firmowa 12  
62-023 Robakowo, Poland

**Tel:** +48 61 658 7000

**Email:** info@hendi.pl

**HENDI GmbH**

Ehring 15  
5112 Lamprechtshausen, Austria

**Tel:** +43 6274 200 10

**Email:** office.austria@hendi.eu

**HENDI Romania S.R.L.**

Str. 13 decembrie 94A, Hala 14  
Braşov, 500164, Romania

**Tel:** +40 268 320330

**Email:** office@hendi.ro

**PKS HENDI South East Europe SA**

5 Metsovou Str.  
18346 Moschato, Athens, Greece

**Tel:** +30 210 4839700

**Email:** info@pks-hendi.com

**HENDI Italia S.R.L.**

Via Leonardo da Vinci 4  
39100 Bolzano (BZ), Italy

**Tel:** +39 800 727 438

**Email:** office.italy@hendi.eu

**HENDI HK Ltd.**

1202, 12/F Exchange Tower  
33 Wang Chiu Road, Kowloon Bay, Hong Kong

**Tel:** +852 2154 2618

**Email:** info-hk@hendi.eu

**Find HENDI on internet:**

[www.hendi.com](http://www.hendi.com)

[www.facebook.com/HendiToolsforChefs](https://www.facebook.com/HendiToolsforChefs)

<https://www.linkedin.com/company/hendi-tools-for-chefs/>

[www.youtube.com/HendiEquipment](http://www.youtube.com/HendiEquipment)

GB: Changes, printing and typesetting errors reserved.

DE: Änderungen und Druckfehler vorbehalten.

NL: Wijzigingen en drukfouten voorbehouden.

PL: Producent zastrzega sobie prawo do zmian oraz błędów drukarskich w instrukcji.

FR: Variations et fautes d'impression réservés.

IT: Errori di cambiamenti, di stampa e di impaginazione riservati.

RO: Drepturi rezervate cu privire la modificări și greșeli de imprimare.

GR: Με επιφύλαξη αλλαγών, λαθών εκτύπωσης και στοιχειοθεσίας.

HR: Pridržane promjene, ispis i pogreške u pisanju.

CZ: Změny, chyby tisku a sazby vyhrazeny.

HU: Változások, nyomtatási és beállítási hibák fenntartva.

UA: Помилки в друку та друку збережено.

EE: Muudatused, printimine ja kirjavead reserveeritud.

LV: Izmaiņas, drukāšana un tipu iestatīšanas kļūdas rezervētas.

LT: Pakaitimai, spausdinimo ir spausdinimo klaidos yra rezervuoti.

PT: Alterações, impressão e erros de digitação reservados.

ES: Cambios, errores de impresión y de tipo reservados.

SK: Zmeny, tlač a chyby preprúdenia sú vyhradené.

DK: Ændringer, udskrivning og typeindstillingsfejl reserveret.

FI: Muutokset, tulostus- ja kirjoitusvirheet pidätetään.

NO: Feil ved endringer, utskrift og typeinnstilling reservert.

SI: Spremembe, tiskanje in napake pri nastavljanju vtipkanja so rezervirane.

SE: Ändringar, utskrift och inställningsfel reserverade.

BG: Запазени са промени, печат и типови грешки.

RU: Изменения, печати и верстки ошибки защищены.